



SJ·AIMFAR

商用热泵手册

COMMERCIAL HEAT PUMP BROCHURE

制冷·采暖·热水
大型商用节能系统集成供应商

苏州苏净安发环境科技有限公司
SUZHOU SUJING AIMFAR ENVIRONMENTAL TECHNOLOGY CO.,LTD.



公众号



电子样册

目录

CONTENTS

走进安发	01
关于“双碳”	05
热泵技术	06
苏净核“芯”	09
产品系列	15
工程案例	39
售后服务	57

走进安发
ABOUT AIMFAR



苏州苏净安发环境科技有限公司是上市公司创元科技股份有限公司（股票代码：000551）旗下苏净集团的骨干企业，是具有10余年国家高新技术企业历史的国有企业。

作为我国较早从事净化空调及暖通设备的研发、生产、销售和安装的专业制造商之一，公司经过三十多年的发展，已形成空调产品及系统工程、热泵产品及系统工程两个主要业务板块，其中热泵板块已发展形成多个产品系列，主要包括二氧化碳热泵机组，复叠变频热泵机组，空气源（冷水）热泵机组、水冷冷水机组、工业螺杆机组、风冷热泵模块机组、热泵烘干机组等。产品广泛应用于工业、农业、商业、交通运输业、航空航天业，以及绿色清洁采暖改造、煤矿油田、畜牧业、农业烘干、生物医疗等特殊领域，远销美国、芬兰、荷兰、加拿大、巴西等几十个国家和地区。

公司从日、美、德等国家引进先进数控钣金生产线、空调换热器生产线、保温壁板生产线、组合式空调机组生产线及热泵空调装配线，生产车间面积30000平方米；配备多种先进检测设备和仪器：国家级100HP、45HP多规格焓差实验室，国家级冷水机组实验室，大风量空调风机测试线、风机盘管测试室等。公司注重创新、研发、改革，聚集了一支高素质、有远见、技术过硬的研发团队，建立了完善的产品研发体系，拥有有效专利57件，其中发明专利16件。主编国家、行业标准2项，参编国家、行业标准9项，先后承担省市级项目20多项。公司注重产学研合作，与上海交通大学、苏州大学、上海理工大学、浙江理工大学等多所高校建立产学研关系，持续推进空调及热泵领域合作的扩展和深入。

公司积极推行节能环保产品与服务，在集中供暖、热水及供冷、洁净空调系统、余热余压回收利用、区域能源规划等多个领域提供整体解决方案和全生命周期的服务保障，致力于树立绿色发展新标杆，在“双碳”路上高质量发展。

愿景目标

挑战洁净极限 勇攀环保高峰 跻身一流企业 成就百年苏净

发展理念

科技成就苏净 创新筑梦未来

经营理念

精心研制产品 诚心服务客户 用心磨炼人才 同心共担责任

工作法则

团结、拼搏、求实、自强



荣誉资质 HONOR AND QUALIFICATION



创新产品奖



创新产品奖



创新产品奖



中国热泵行业最具成长力品牌



杰出品牌奖



领导关怀 LEADERSHIP CARE

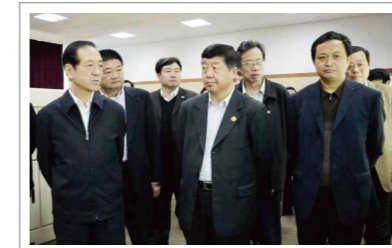

中科院院士韩启德



中科院院士王志珍

技术团队 TECHNICAL TEAM

企业院士工作站和博士后科研工作站是企业科研能力最高级别水平的体现。

苏净集团同时拥有国家级别的院士工作站和博士后科研工作站，有超过8位博士和博士后在企业开展科研工作，为苏净产品研发添加了强有力的翅膀。通过博士后的攻坚研发，苏净在国内率先推出了基于CO₂工质的高温型空气能热水机，并有效的追踪“基于CO₂跨临界循环的冷热联供”、“复叠式热泵”、“光伏发电系统驱动的热泵设备”等行业热点，为企业发展提供源源不断的动力。



超8位博士和博士后

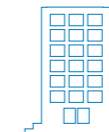

国家级院士工作站



国家级博士后科研工作站

公司长期与北京大学、南京大学、东南大学、同济大学、哈尔滨工业大学、天津大学、中科院苏州纳米研究所、中科院生态环境研究中心、大连化学物理研究所等国内知名高校、院所，开展多种方式的产学研合作，共同开发新产品、新技术和新工艺，并加速科研成果产业化，积累了丰富的技术合作经验，同时热忱欢迎其它高校院所、企业单位交流合作。



工业5.0智慧工厂

INDUSTRY 5.0 SMART FACTORY



关于“双碳”

ABOUT “3060”

2030年碳达峰 | 2060年碳中和

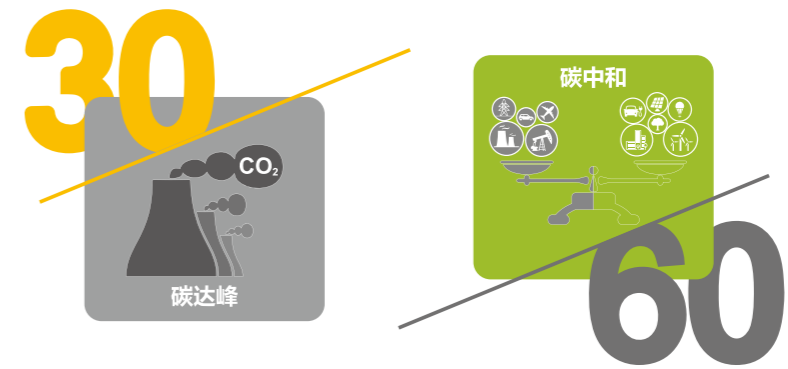

如何实现碳中和?

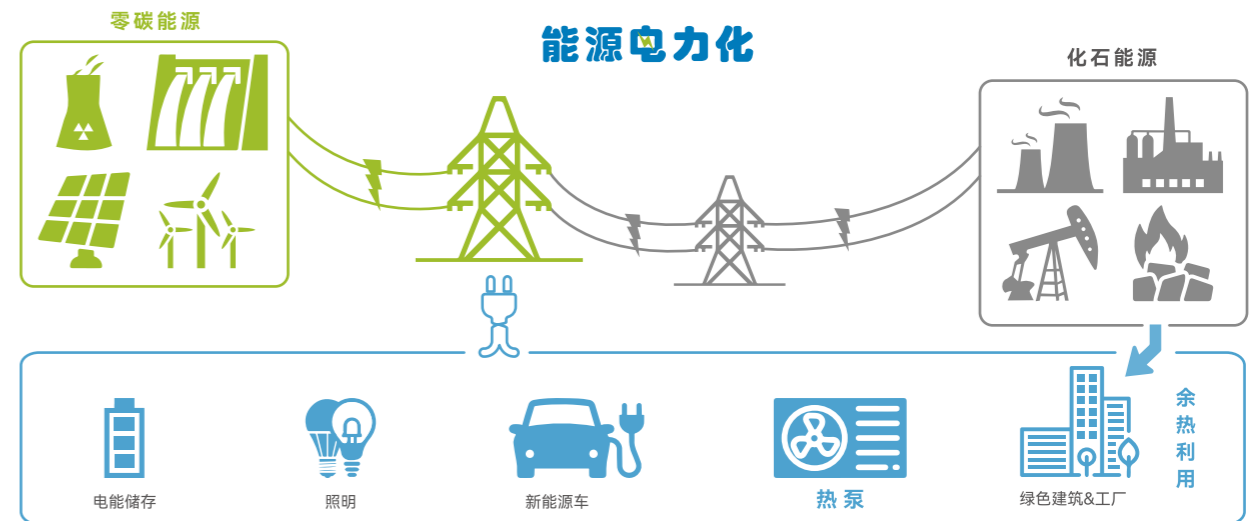

热泵可以做什么?

- 推进终端用能全面电气化
- 为电网移峰填谷，终端用电“刚柔相济”（变刚性用电为柔性用电）
- 提供热源替代煤、油、气锅炉
- 吸纳绿电，提供更加高效的“电力燃料”

热泵技术

HEAT PUMP TECHNOLOGY

热泵是一种转移能量的节能装置，通过电力驱动，将低位热源（一般为空气、水或土壤）的热能转移到高位热源（一般为空气或水），从而为家庭、商业、工业和农业供冷、供暖及提供热水等服务。

热泵消耗1份电能，可提供2-6份（甚至更高）高品位热能，因此热泵作为一种可再生能源利用装置，是电制热的最有效方式，其显著的节能、减碳特征成为替代化石能源中低温热能生产的最优技术方案，将在碳达峰、碳中和过程中发挥重要作用。

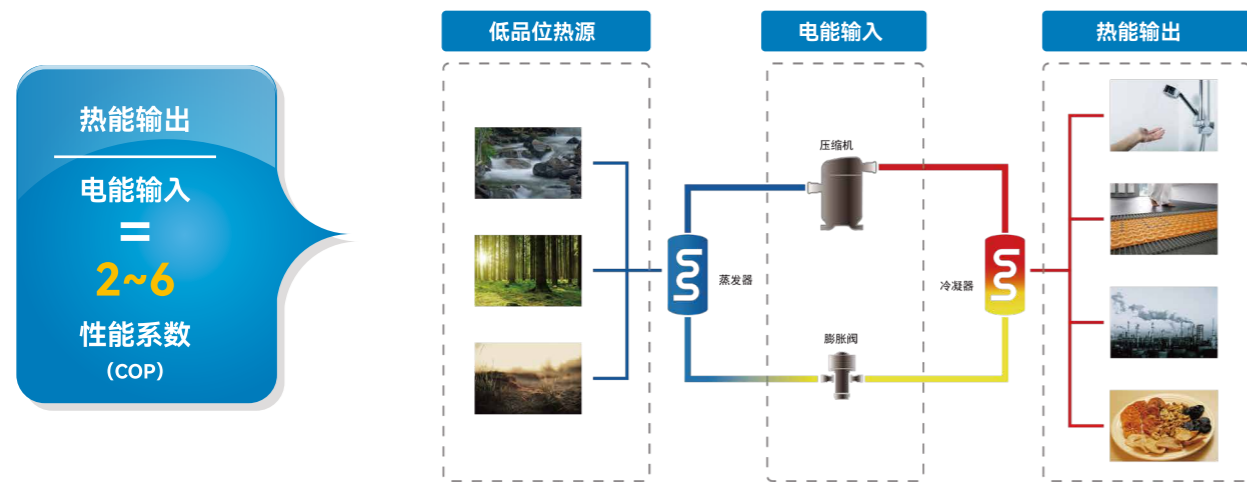

热泵应用

- 学校/医院/政府** (热水/采暖/制冷)
- 酒店/休闲** (热水/采暖/制冷)
- 工业/半导体/制药** (高温热水/烘干/热回收)
- 住宅/小区/别墅** (集中供热/热水/制冷)
- 现代农业/种植** (恒温恒湿/烘干)
- 畜牧业/养殖** (杀菌/恒温/清洁/保鲜)

热泵优势

- 低碳环保**
使用绿色清洁的电能，无燃烧过程，零排放；采用新型环保类制冷剂，臭氧层消耗指数ODP为0，环境友好。
- 高效节能**
消耗少量电能，吸收低品位热能，获取数倍高品位热能，较传统供热方式节能50%以上。
- 安装便捷**
结构紧凑，占地面积小，可置于阳台、地下室、屋顶、地面等，无需专用机房。
- 互联控制**
采用智能互联云控技术，24h无人值守，具备自动启停、水温控制、液位控制、数据查看、报警保护、防冻保护、断电记忆、远程监控等功能。
- 安全可靠**
无传统电加热漏电和燃气锅炉泄漏等安全隐患，使用寿命长达15年以上，维护成本低，安全可靠。
- 宽域运行**
超低温空气源热泵能够应用于-30℃以下严寒地区，制取60℃以上高温热水，覆盖全国大部分地区 and 多种供热需求。

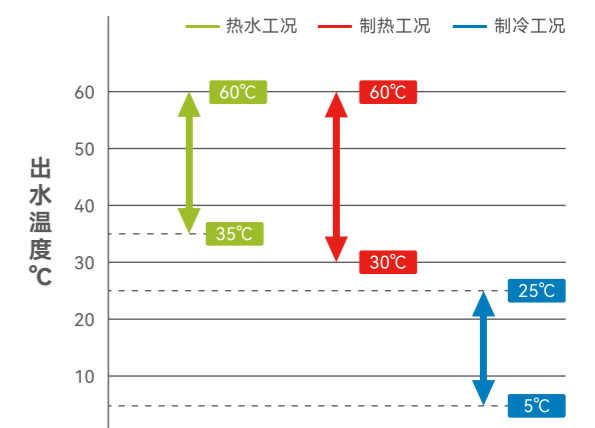
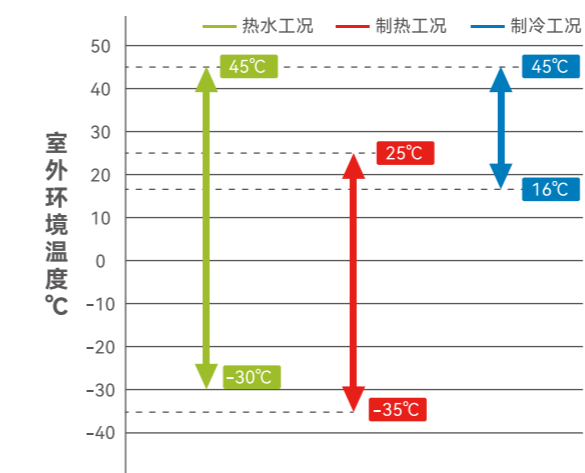

空气源热泵与传统热水设备对比

热水设备	电锅炉	燃气锅炉	燃油锅炉	太阳能+电辅	苏净热泵
能源种类	电	天然气	柴油	太阳能+电	空气能+电
能源热值	860千卡/度	9200千卡/立方米	10300千卡/千克	860千卡/度	860千卡/度
热转化效率	95%	90%	90%	250%	420%
能源单价	0.72元/度	3.0元/立方米	7.8元/千克	0.72元/度	0.72元/度
日所需能源	490度	48.3立方米	43.2千克	196度	116.7度
日能源费用	352.8元	144.9元	337元	141.1元	84元
年能源费用	12.88万元	5.29万元	12.30万元	5.15万元	3.07万元
环保性	无污染	有燃烧气体排放	污染严重	无污染	无污染
安全性	有漏电隐患	有漏气、火灾、爆炸等安全隐患	有漏油、火灾、爆炸等安全隐患	有漏电隐患；真空管有爆管隐患	安全可靠

注：按热水制取量10吨/日，环境温度20℃，进水温度15℃，出水温度55℃，年工作时间365天计算。

空气源热泵与传统采暖设备对比

采暖设备	电锅炉	燃气锅炉	燃油锅炉	苏净热泵
每日总热量	10320000千卡	10320000千卡	10320000千卡	10320000千卡
能源热值	860千卡/度	9200千卡/立方米	10300千卡/千克	860千卡/度
热转化效率	95%	80%	90%	300%
能源单价	0.72元/度	3.0元/立方米	7.8元/千克	0.72元/度
日所需能源	12631.6度	1402.2立方米	1113.27千克	4000度
日能源费用	9094.7元	4206.5元	8683.5元	2880.0元
单个采暖季费用	109.14万元	50.48万元	104.2万元	34.56万元
采暖季单价/每平方米	109.1元	50.5元	104.2元	34.5元

注：采暖面积10000平方米，采暖周期120天，采暖热负荷50W/平方米。

水源热泵与传统冷热联供组合设备对比

机组类型	冷水机组+电锅炉	冷水机组+燃气锅炉	冷水机组+燃油锅炉	苏净热泵
热水需求	100吨/天	100吨/天	100吨/天	100吨/天
冷水需求	60吨/天	60吨/天	60吨/天	60吨/天
能源热值	860千卡/度	9200千卡/吨+860千卡/度	9200千卡/吨+860千卡/度	860千卡/度
制冷能效比	350%	350%	350%	150%
制热能效比	95%	90%	90%	250%
能源单价	0.72元/度	0.72元/度+3.0元/立方米	0.72元/度+3.0元/立方米	0.72元/度
年能源费用	18.68万元	9.23万元	9.23万元	6.10万元

注：热水进水温度70℃，热水出水温度75℃，冷水进水温度15℃，冷水出水温度10℃。

核“芯”技术 CORE TECHNOLOGY

高端配置 | 卓越品质

高效柔性涡旋压缩机

采用国际一流品牌丹佛斯&艾默生高效柔性涡旋压缩机，性能强，噪音低，稳定性好。



全新微电脑控制系统

采用先进的全智能控制系统，可保证机组全天候运行，具有远程监控功能，可实现全程监控、故障诊断等无人化管理。



高精度电子膨胀阀

采用日本鹭宫电子膨胀阀&三花电子膨胀阀，0-500步精准调节，调节范围宽，响应速度快，适用性强。



低噪音高效轴流风机

采用先进的仿生学三维设计，宽叶片，大弦长，大流量，高效率，低噪音。



高效翅片换热器

采用高效高齿内螺纹紫铜管，多重亲水耐腐蚀涂层低压压铝翅片，换热效率高。

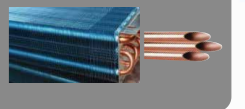

高效同轴换热器

采用内管外壁网纹齿状结构及螺旋状设计，自除垢能力强，抗冻性好，换热器效率高。



高效壳管换热器

采用传热管整体成型，无传统密封垫，无拼接，降低内泄漏风险，抗冻性好，可靠性强。



喷气增焐 | 无惧严寒

超低温机组全系配置EVI喷气增焐压缩机，采用国际先进的准二级压缩一级节流中间完全冷却技术，精确控制压缩机中间补气量，有效降低排气温度，提高主循环制冷焓差，最大限度提升低温制热性能，拓宽适用环境范围，增强系统运行稳定性。

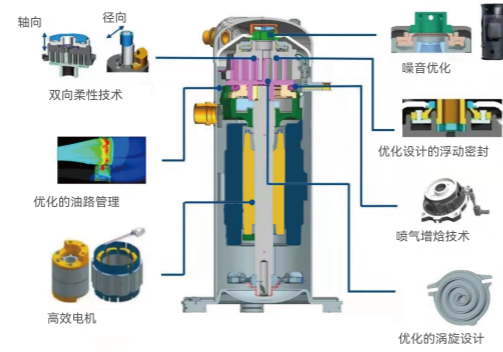
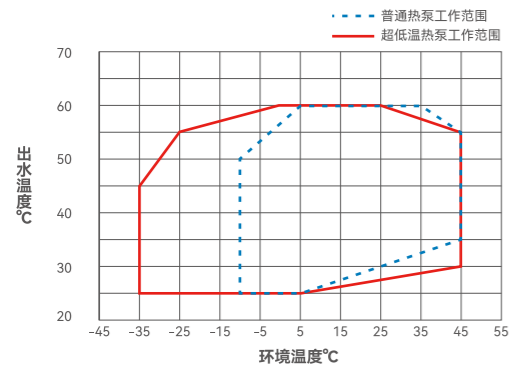

节能高效 | 双碳先行

采用国际知名品牌柔性涡旋压缩机和高精度折线型电子膨胀阀，性能更强劲；通过强化换热器设计，降低换热热阻，增大换热面积，换热效率更高；采用全新一代微电脑控制系统，控制更精准，机组性能系数COP处于行业先进水平，助力碳中和。

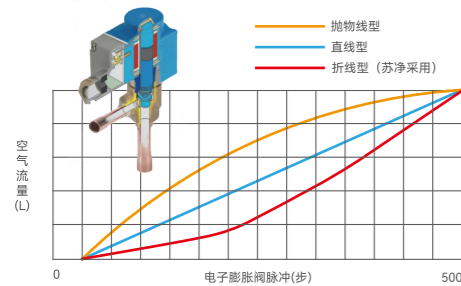

折线型高精度电子膨胀阀

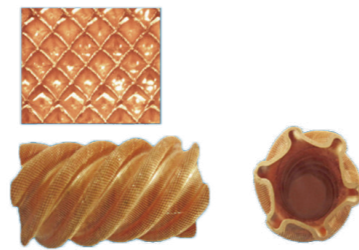

套管换热器专用螺旋槽纹式内管

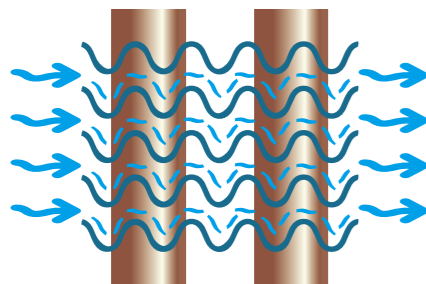

正弦波纹翅片+细高齿形内螺线管



螺旋折流板强化设计+专利分配器

智能化霜 | 进退精准

结合运行工况和负荷变化，精确判断除霜时机，做到有霜除霜，无霜制热，避免频繁除霜，配合苏净专利除霜流路设计，最小化除霜时长，最大化有效制热周期，低温运行更可靠、更高效。

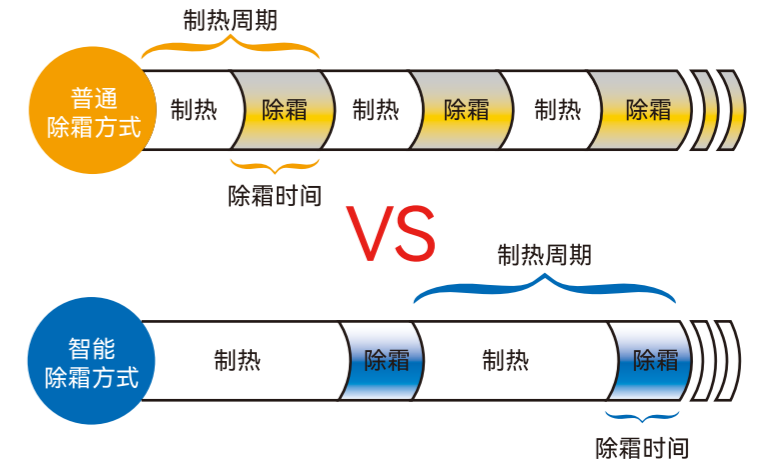

系统降噪 | 畅享舒适

基于整体结构和管路集成优化设计，采用振动监测技术消弭管路不良振动；配置低噪音涡旋压缩机和轴流风机，音源降噪；采用多重降噪控制系统设计和多重吸音屏障工艺处理，设计融入生活，畅享舒适宁静。

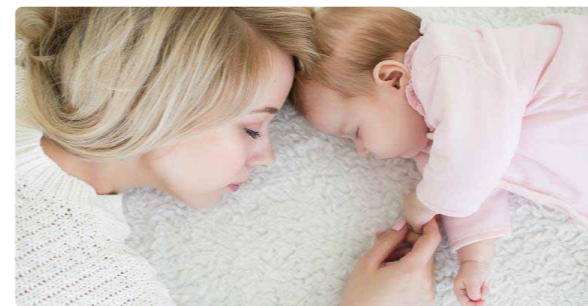
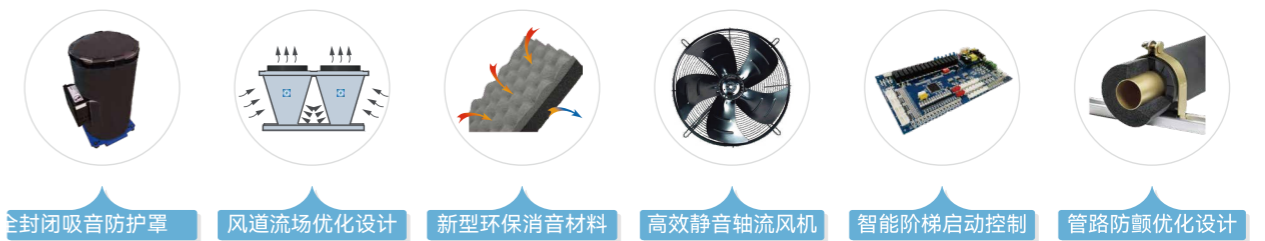

多重防护 | 稳定可靠

采用先进的微电脑控制系统，搭载全方位报警防护机制，系统安全有保障。



多级分档 | 能量调控

根据环境温度、目标水温及实时水温全天候自动实施加减载，按需输出，避免频繁启停，降低能耗；各系统互为备用，即使某个系统故障也不影响机组正常运行，供热需求有保障。

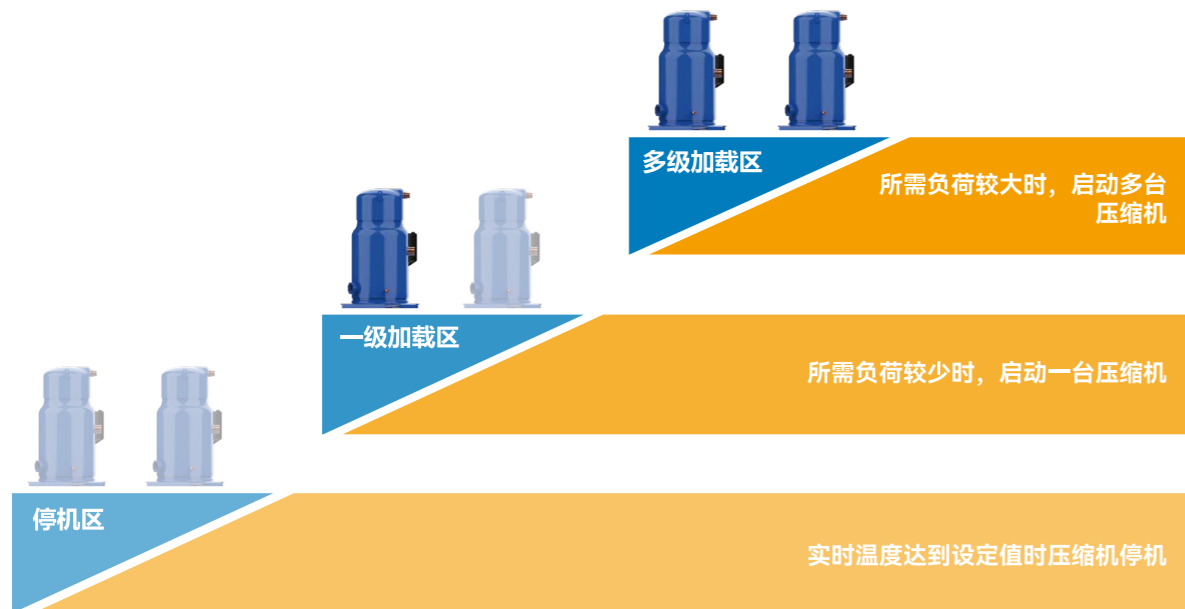

无冰畅排 | 冬季无忧

特有的冷凝水导流专利技术，解决了低温工况下冷凝水排水困扰，避免寒冷天气下出现“垒冰”现象；通过软件仿真和实验测试进行流体与散热分析，设计最佳排水通道，便于集中汇总排放，降低部件发生损坏的风险，提高机组运行的可靠性。

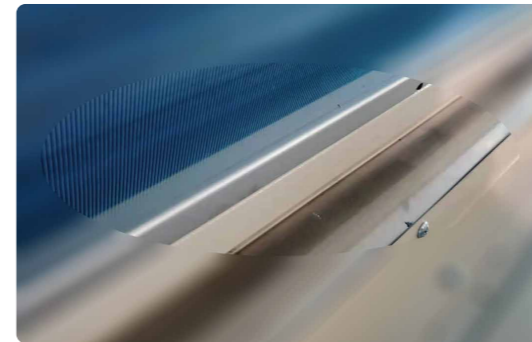

底部不结冰

VS

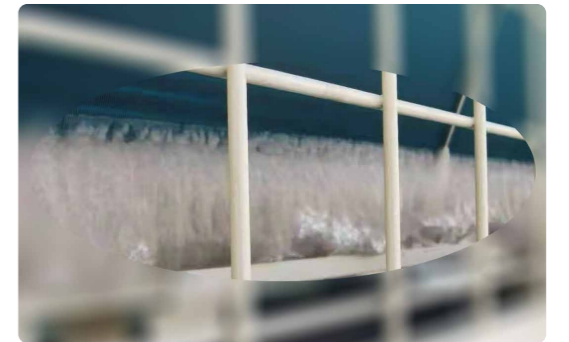

底部严重结冰

模块设计 | 扩展灵活

单个线控器可对多达16台模块机组实现模块化控制，根据每台机组运行时间，灵活控制启停，均衡各机组的运行时长，有效延长机组生命周期。



智能物联 | 智慧体验

苏净自主研发的云控制平台，通过手机APP或电脑客户端，可快速实现与云端的互联互通，实时数据采集、参数设置、状态查询及报警推送等，实现无人化管理。



- APP 专属APP
- 报警推送
- 定时开关机
- 参数查询
- 参数设置
- 数据储存

产品系列

PRODUCT SERIES

命名规则

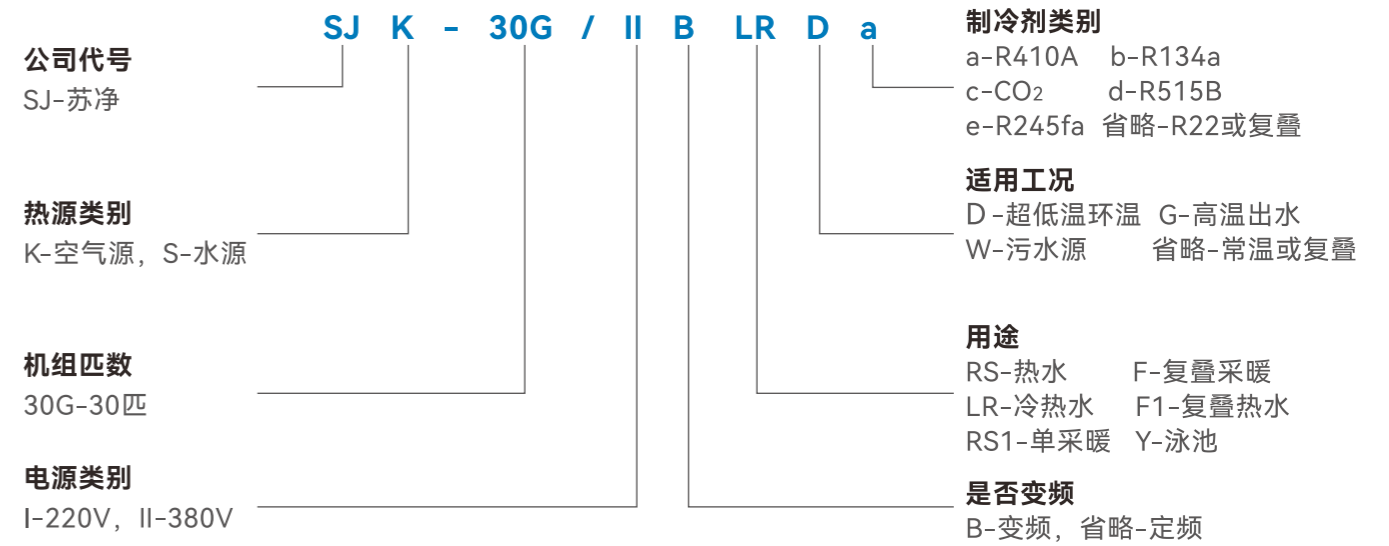

产品列表

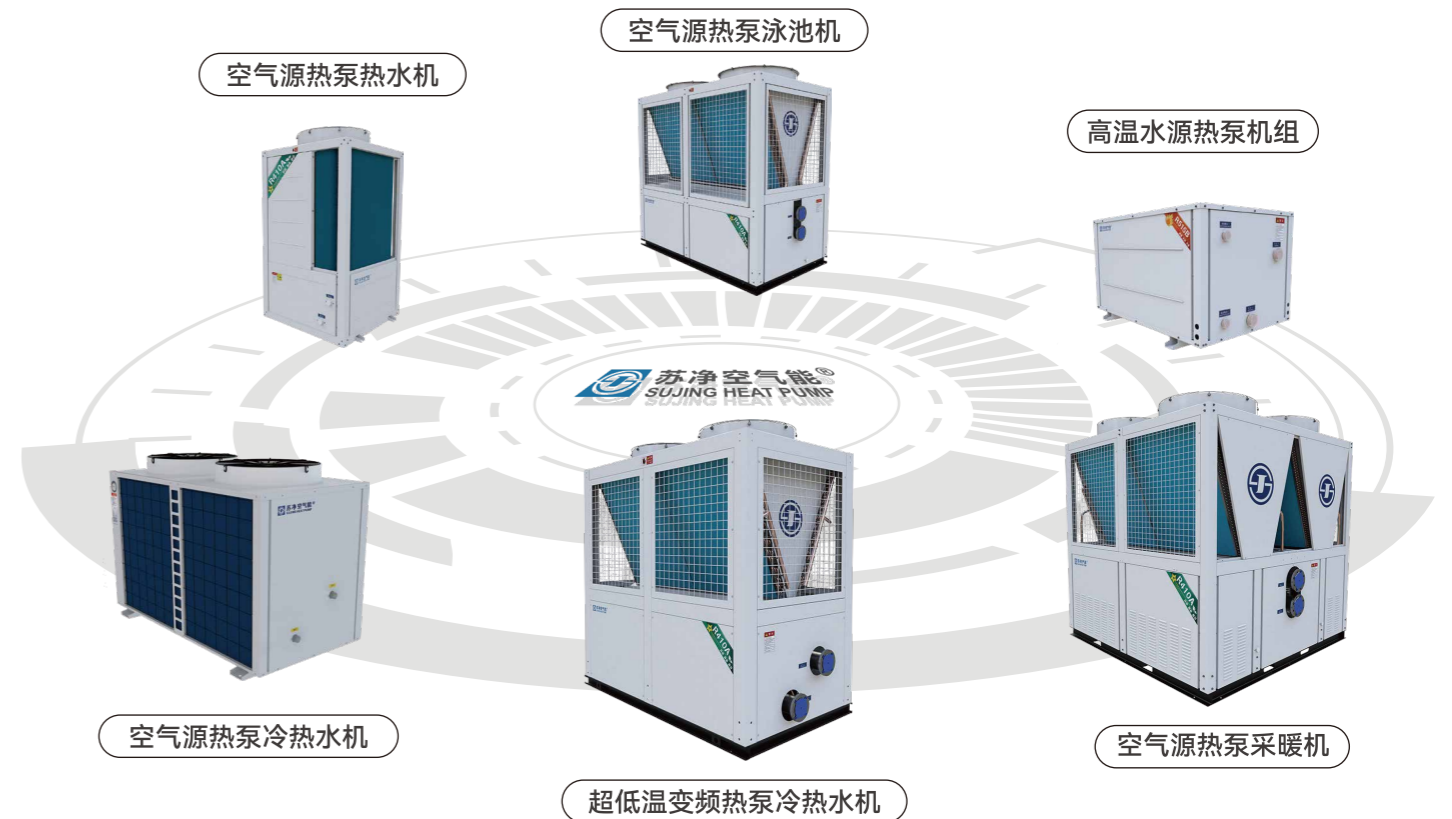

高效空气源热泵冷热水机

SJK-LR 常温系列

SJK-LRD 超低温系列

SJK-BLRD 超低温变频系列

性能特点

绿色节能 | 省电又环保

电能驱动下吸收空气中热量制热，相比传统电热方式而言省电60%以上；采用新型环保制冷剂R410A，低GWP，零ODP，无毒无味，环境友好；

安全可靠 | 耐用易维护

不直接接触加热介质，从根本上杜绝易燃、易爆、漏电等安全隐患，使用寿命长达15年以上，维护成本低，安全又耐用；

宽环温运行 | 全年无忧

常温机使用环温范围-10~45℃，适用于长江以南区域，超低温机采用喷气增焐技术，使用环境温度-30~45℃，不惧北方严寒，适用于全国绝大部分地区；

一机多用 | 采暖+制冷

冷热水机可满足炎炎夏季中央空调制冷和寒冷冬季建筑采暖需求，一机多用，节省设备投资成本。

应用场所

家庭、别墅、学校、小区、医院、商超、酒店、会所、办公楼、行政事业单位、铁路站房等。



常温空气源热泵冷热水机



机组型号		SJK-5G/IILRa	SJK-10G/IILRa	SJK-24G/IILRa	SJK-48G/IILRa	SJK-100G/IILRa	
名义制热	制热量	kW	15.8	30.2	69	138	274
	输入功率	kW	4.7	8.9	20.0	40.1	79.0
	COP	W/W	3.36	3.39	3.45	3.44	3.47
名义制冷	制冷量	kW	12.2	26.8	66	132	260
	输入功率	kW	4.2	9.1	20.5	41.5	80.0
	COP	W/W	2.90	2.95	3.21	3.18	3.25
电源规格		380V/3N~50Hz					
最大输入功率	kW	5.8	11.3	29	58	117	
最大输入电流	A	11	21	55	110	222	
防触电保护类型		I类					
防护等级		IPX4					
适用环温范围		-10~45					
制冷剂		R22/R410A	R22/R410A	R410A	R410A	R410A	
风侧换热器		高效内螺纹铜管翅片换热器					
水侧换热器		板式换热器			壳管式换热器		
水系统	制冷水流量	m³/h	2.1	4.3	11.4	22.8	45.4
	制热水流量	m³/h	2.1	4.6	11.8	23.5	47.4
	接管尺寸		DN25	DN32	DN50	DN65	DN100
	水压降	kPa	≤50				
外形尺寸(长*宽*高)		mm	1005*415*1355	1420*810*1060	2100*1050*1950	2200*1300*2230	2200*2610*2230
噪音		dB(A)	≤56	≤60	≤68	≤70	≤75
重量		kg	150	230	880	1000	2160

1) 名义制热：干球温度7℃，湿球温度6℃，出水温度45℃；
 2) 名义制冷：干球温度35℃，出水温度7℃；
 3) 执行标准：GB/T 18430.1-2007 GB/T 18430.2-2016；
 4) 规格参数随产品改良而更改，恕不另行通知，请以实际产品为准。

超低温空气源热泵冷热水机



机组型号		SJK-5G/ILRDa	SJK-6G/ILRDa	SJK-10G/ILRDa(双)	SJK-12G/ILRDa	SJK-15G/ILRDa	
额定制热	制热量	kW	15.8	19.0	30.2	36.1	39.0
	输入功率	kW	4.7	5.6	8.9	10.3	11.3
	COP	W/W	3.36	3.39	3.39	3.5	3.45
名义制热	制热量	kW	10.2	12.5	19.5	24.5	27.2
	输入功率	kW	4.1	5.0	8.1	10.0	11.3
	COP	W/W	2.49	2.50	2.41	2.45	2.41
名义制冷	制冷量	kW	12.2	14.9	26.8	33.0	36.0
	输入功率	kW	4.2	5.1	9.1	11.2	12.5
	COP	W/W	2.90	2.92	2.95	2.95	2.90
电源规格	380V/3N~50Hz						
最大输入功率	kW	5.8	7.0	11.3	14.5	15.5	
最大输入电流	A	11	13	21	28	30	
防触电保护类型	I类						
防护等级	IPX4						
适用环境温度	°C	-30~45					
制冷剂	R410A						
风侧换热器	高效内螺纹铜管翅片换热器						
水侧换热器	板式换热器/套管式换热器						
水系统	水流量	m³/h	2.1	2.6	4.6	5.7	6.2
	接管尺寸		DN25	DN25	DN40	DN40	DN40
	水压降	kPa	≤50				
外形尺寸(长*宽*高)	mm	1005*415*1355	1005*415*1355	1470*750*1090	1035*1070*1740	1035*1070*1740	
噪音	dB(A)	≤56	≤56	≤60	≤65	≤65	
重量	kg	150	200	230	290	290	

- 额定制热: 干球温度7°C, 湿球温度6°C, 出水温度45°C;
- 名义制热: 干球温度-12°C, 湿球温度-13.5°C, 出水温度41°C;
- 名义制冷: 干球温度35°C, 出水温度7°C;
- 执行标准: GB/T 18430.2-2016 GB/T 25127.2-2020;
- 规格参数随产品改良而更改, 恕不另行通知, 请以实际产品为准。

超低温空气源热泵冷热水机



机组型号		SJK-24G/ILRDa	SJK-30G/ILRDa	SJK-50G/ILRDa	SJK-100G/ILRDa	
额定制热	制热量	kW	72.3	78	150	290
	输入功率	kW	20.5	22.6	43.5	84.7
	COP	W/W	3.53	3.45	3.45	3.42
名义制热	制热量	kW	50.1	54.5	100	195
	输入功率	kW	20.1	22.5	41.5	81
	COP	W/W	2.49	2.42	2.41	2.41
名义制冷	制冷量	kW	65	72	130	260
	输入功率	kW	22.3	25.1	46.8	94.5
	COP	W/W	2.91	2.87	2.78	2.75
电源规格	380V/3N~50Hz					
最大输入功率	kW	29	31	57	115	
最大输入电流	A	55	59	108	218	
防触电保护类型	I类					
防护等级	IPX4					
适用环境温度	°C	-35~45				
制冷剂	R410A					
风侧换热器	高效内螺纹铜管翅片换热器					
水侧换热器	壳管式换热器					
水系统	水流量	m³/h	11.2	12.4	22.3	44.7
	接管尺寸		DN50	DN50	DN65	DN100
	水压降	kPa	≤50			
外形尺寸(长*宽*高)	mm	2010*1165*2210	2010*1165*2210	2330*1345*2355	2700*2330*2400	
噪音	dB(A)	≤70	≤70	≤75	≤75	
重量	kg	680	680	1250	2350	

- 额定制热: 干球温度7°C, 湿球温度6°C, 出水温度45°C;
- 名义制热: 干球温度-12°C, 湿球温度-13.5°C, 出水温度41°C;
- 名义制冷: 干球温度35°C, 出水温度7°C;
- 执行标准: GB/T 18430.1-2007 GB/T 25127.1-2020;
- 规格参数随产品改良而更改, 恕不另行通知, 请以实际产品为准。

超低温变频热泵冷热水机



机组型号			SJK-15G/IIBLRaD	SJK-30G/IIBLRaD	SJK-50G/IIBLRaD
额定制热	制热量	kW	39	78	132
	输入功率	kW	11.3	22.6	38.3
	COP	W/W	3.44	3.45	3.45
名义制热	制热量	kW	29.5	58	95
	输入功率	kW	12.5	24.7	40.4
	COP	W/W	2.36	2.35	2.35
名义制冷	制冷量	kW	34.5	70	116
	输入功率	kW	12.5	25.4	42.2
	COP	W/W	2.75	2.76	2.75
电源规格			380V/3N~50Hz		
最大输入功率	kW		18	36	65
最大输入电流	A		34	68	123
防触电保护类型			I类		
防护等级			IPX4		
适用环境温度	°C		-35~45		
制冷剂			R410A	R410A	R410A
风侧换热器			高效内螺纹铜管翅片换热器		
水侧换热器			板式/套管式换热器	壳管式换热器	
水系统	水流量	m ³ /h	5.9	12.0	20.0
	接管尺寸		DN40	DN50	DN65
	水压降	kPa		≤50	
外形尺寸 (长*宽*高)	mm		1500*940*1540	2010*1165*2210	2330*1345*2355
噪音	dB(A)		≤62	≤68	≤72
重量	kg		400	800	1400

- 1) 额定制热：干球温度7°C，湿球温度6°C，出水温度45°C；
- 2) 名义制热：干球温度-12°C，湿球温度-13.5°C，出水温度41°C；
- 3) 名义制冷：干球温度35°C，出水温度7°C；
- 4) 执行标准：GB/T 18430.1-2007 GB/T 25127.1-2020；
- 5) 规格参数随产品改良而更改，恕不另行通知，请以实际产品为准。

空气源热泵冷热水机工程安装示意图

承压一次泵冷热水系统

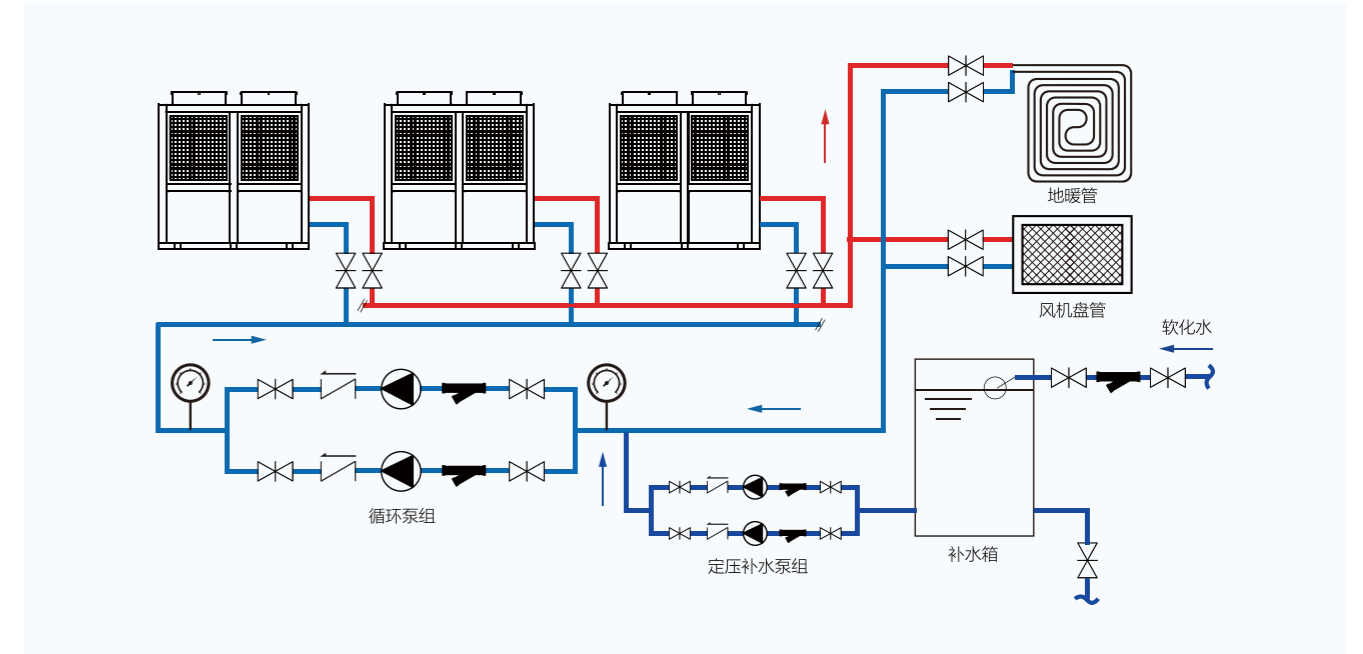

非承压一次泵冷热水系统

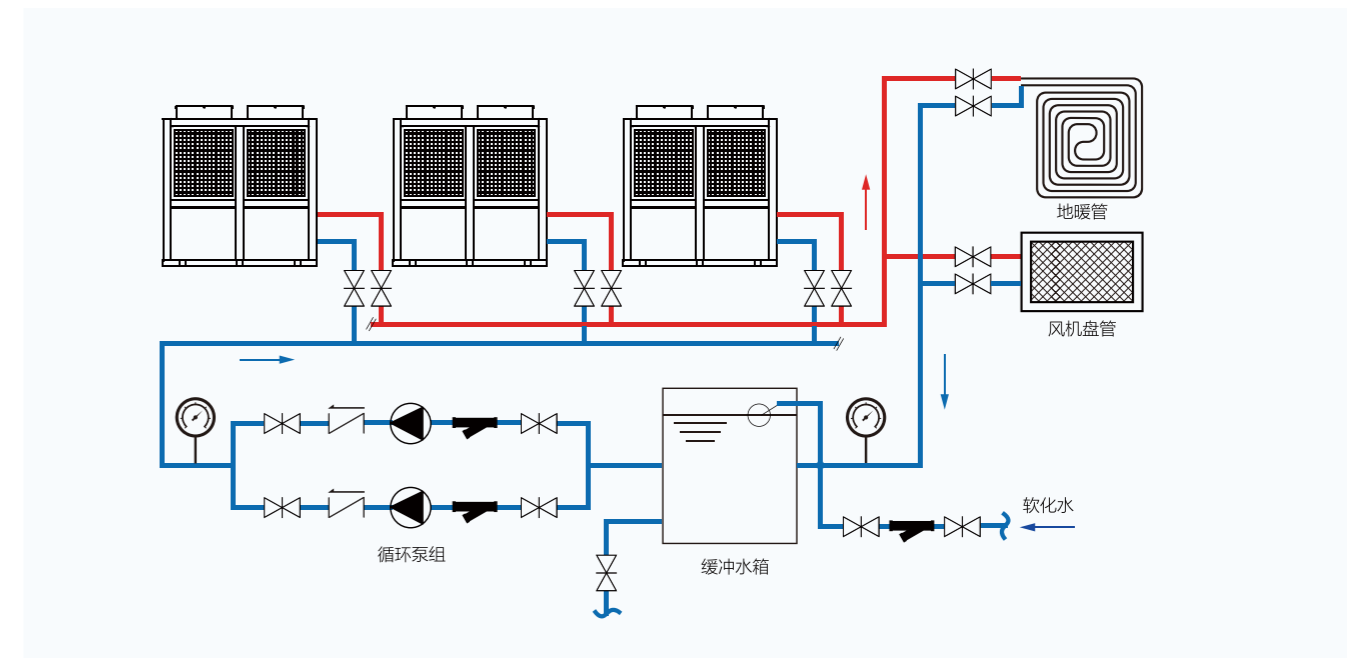

空气源热泵冷热水机工程安装示意图

非承压二次冷热水系统

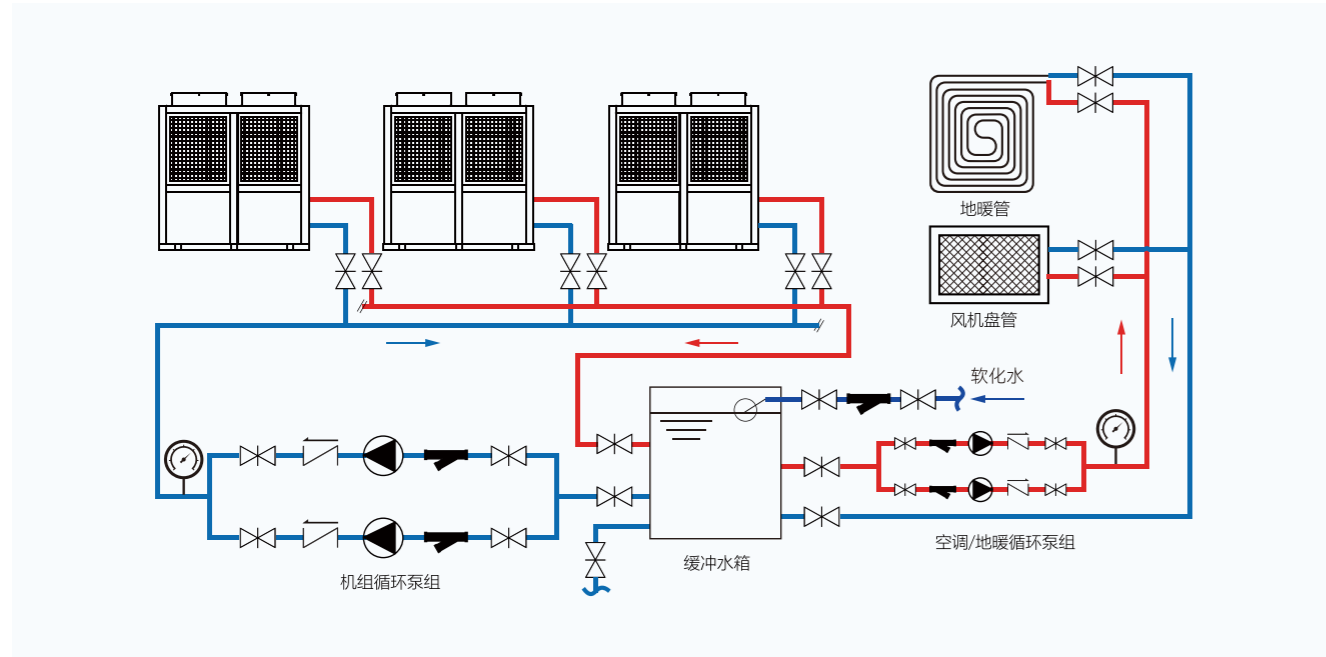

空气源热泵安装间距示意图

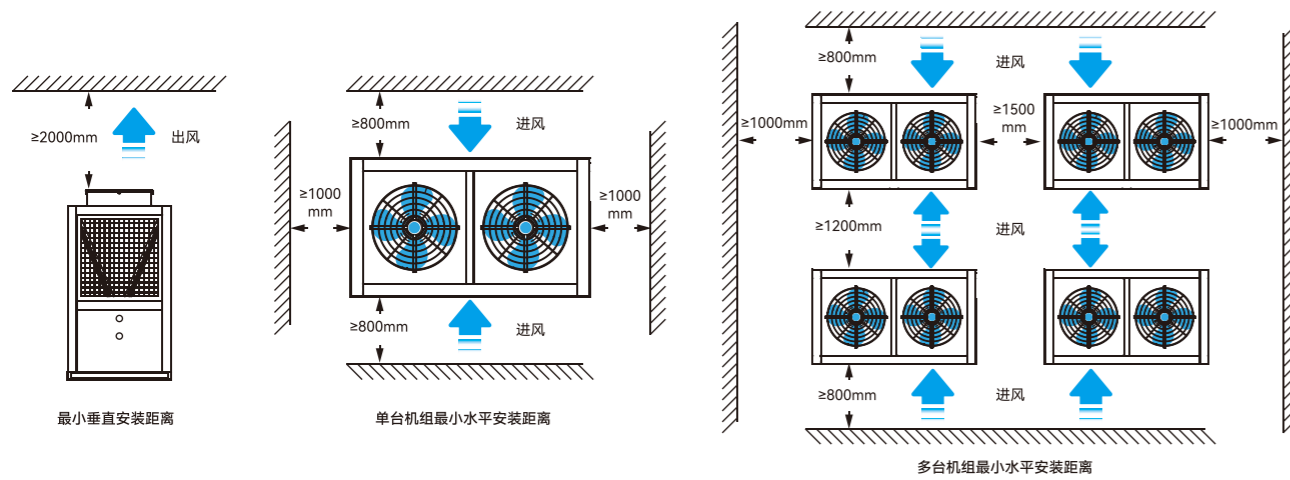

高效空气源热泵采暖机

SJK-RS1D 超低温系列

性能特点

绿色节能 | 省电又环保

电能驱动下吸收空气中热量而制热，相比传统电热方式而言省电60%以上；采用新型环保制冷剂R410A，低GWP，零ODP，无毒无味，环境友好；

安全可靠 | 耐用易维护

不直接接触加热介质，从根本上杜绝易燃、易爆、漏电等安全隐患，使用寿命长达15年以上，维护成本低，安全又耐用；

超低温运行 | 不惧严寒

采用喷气增焓技术，可在环境温度-30~25℃下运行，严寒地区强劲制热，适用于北方大部分地区；

高温出水 | 采暖更有效

严寒天气稳定供热55℃以上，适用于所有末端形式，尤其是北方老旧建筑改造或铸铁暖气片采暖。

应用场所

家庭、别墅、学校、小区、医院、商超、酒店、会所、办公楼、行政事业单位、铁路站房等老式建筑。



超低温空气源热泵采暖机



机组型号		SJK-12G/IIRS1Da	SJK-15G/IIRS1Da	SJK-24G/IIRS1Da	SJK-30G/IIRS1Da	SJK-50G/IIRS1Da	SJK-100G/IIRS1Da	
额定制热	制热量	kW	35.4	38.4	73.2	78	150	290
	输入功率	kW	10.6	11.6	21.8	23.6	45.1	87.1
	COP	W/W	3.33	3.32	3.35	3.31	3.32	3.33
名义制热	制热量	kW	24.6	26.7	49.4	53.5	98.5	198
	输入功率	kW	10.6	11.1	20.5	23.3	42.1	85.0
	COP	W/W	2.43	2.41	2.41	2.30	2.34	2.33
名义制热一	制热量	kW	24.8	26.9	50.7	55	101	200
	输入功率	kW	11.7	13.0	24.4	27.5	50.1	101
	COP	W/W	2.12	2.07	2.08	2.00	2.01	1.98
电源规格		380V/3N~50Hz						
最大输入功率	kW	15	17	30	34	58	120	
最大输入电流	A	29	32	57	65	110	228	
防触电保护类型		I类						
防护等级		IPX4						
适用环境温度	°C	-35~25						
制冷剂		R410A	R410A	R410A	R410A	R410A	R410A	
风侧换热器		高效内螺纹铜管翅片换热器						
水侧换热器		套管式换热器						
水系统	水流量	m ³ /h	4.3	4.6	8.7	9.5	17.4	34.4
	接管尺寸		DN40	DN40	DN50/DN65	DN50/DN65	DN65	DN100
	水压降	kPa	≤50					
外形尺寸 (长*宽*高)	mm	1035*1070*1740	1035*1070*1740	2010*1165*2210	2010*1165*2210	2330*1345*2355	2700*2330*2400	
噪音	dB(A)	≤65	≤65	≤70	≤70	≤75	≤75	
重量	kg	300	300	696	750	1150	2150	

- 1) 额定制热: 干球温度7°C, 湿球温度6°C, 出水温度45°C;
- 2) 名义制热: 干球温度-12°C, 湿球温度-13.5°C, 出水温度41°C;
- 3) 名义制热一: 干球温度-12°C, 湿球温度-13.5°C, 出水温度50°C;
- 4) 执行标准: GB/T 18430.1-2007 GB/T 18430.2-2016 GB/T 25127.1(2)-2020;
- 5) 规格参数随产品改良而更改, 恕不另行通知, 请以实际产品为准。

空气源热泵采暖机工程安装示意图

承压一次泵采暖系统

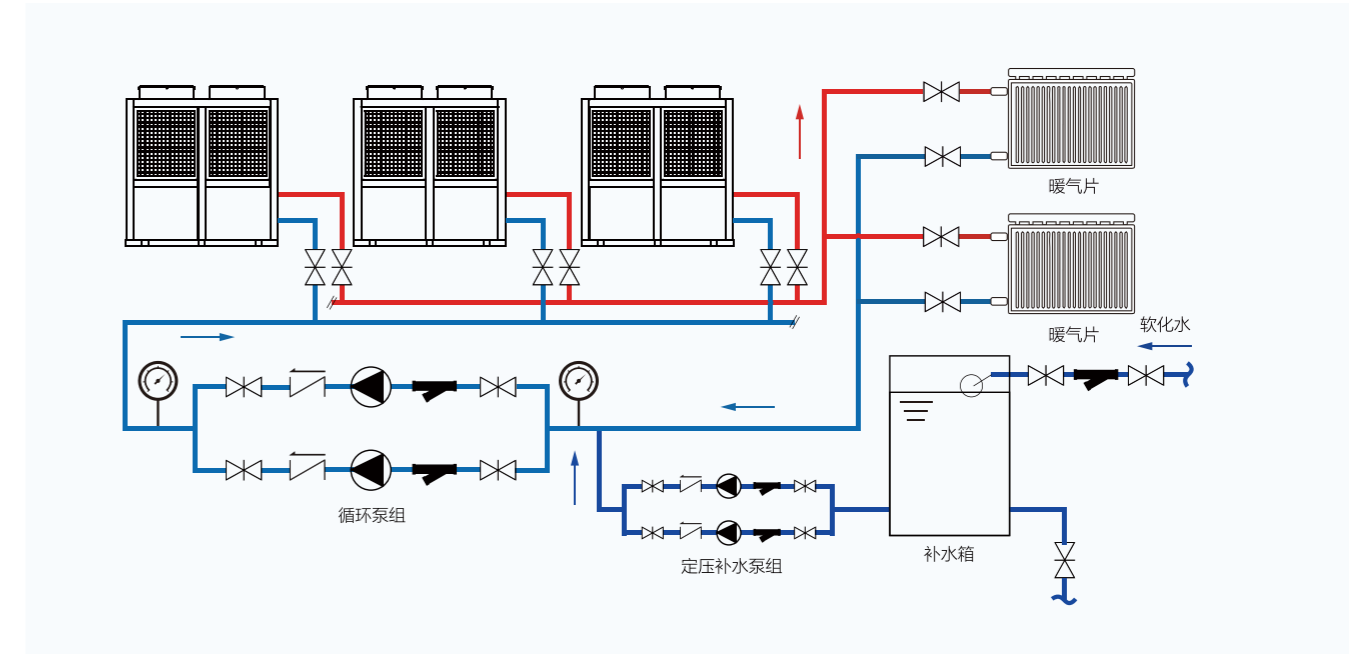

非承压一次泵采暖系统

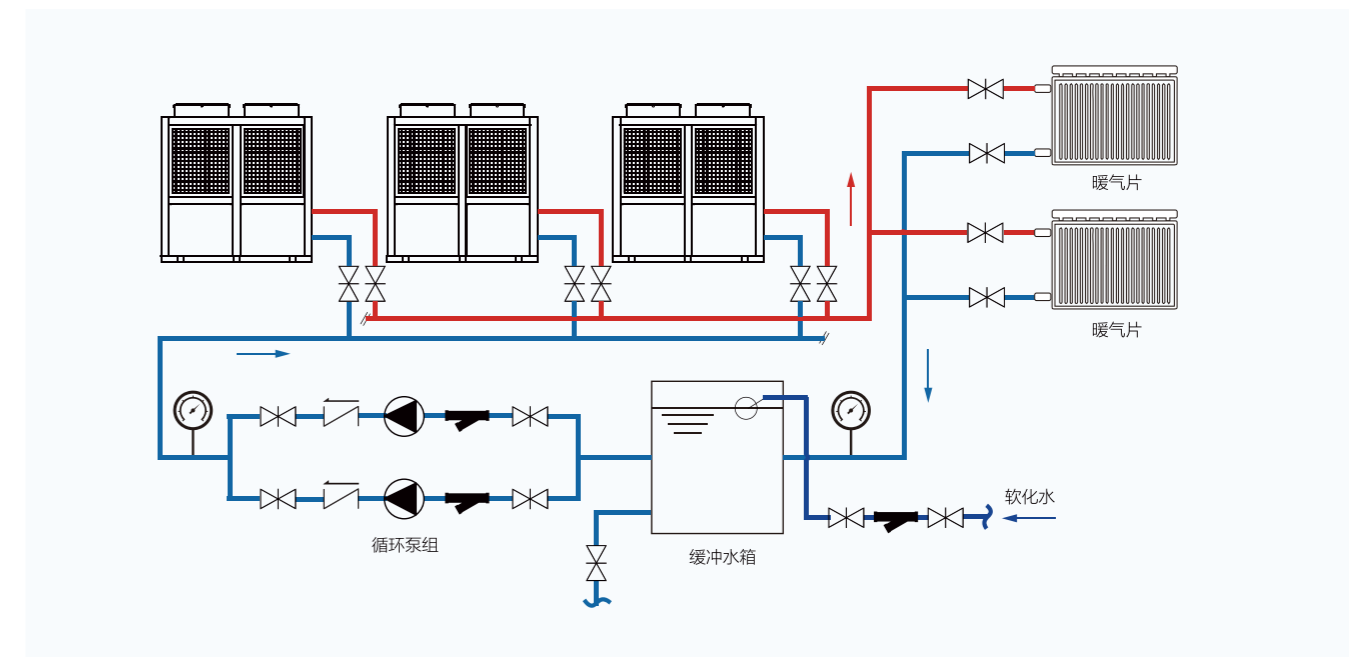

高效空气源热泵热水机

SJK-RS 常温系列

SJK-RSD 超低温系列

性能特点

绿色节能 | 省电又环保

电能驱动下吸收空气中热量而制热，相比传统电热方式而言省电75%以上；采用新型环保制冷剂R410A，低GWP，零ODP，绿色无污染；

安全可靠 | 耐用易维护

不直接接触加热介质，从根本上杜绝易燃、易爆、漏电等安全隐患，使用寿命长达15年以上，维护成本低，安全又耐用；

高温出水 | 全年无忧

最高出水60℃，相比于太阳能热水器而言，空气源热泵不受环境天气影响，阴雨天气也能制取热水，全年无忧；

智能控制 | 全天候恒温供水

根据环温、水箱水温及液位等参数，全自动智能恒温控制水温，确保向用户源源不断提供热水，舒适又省心。

应用场所

家庭、别墅、学校、小区、医院、酒店、会所、洗浴、理发室、工厂、办公楼、农业养殖等。



常温空气源热泵热水机



机组型号		SJK-5G/IIRSa	SJK-10G/IIRSa (双)	SJK-10G/IIRSa	SJK-12G/IIRSa	SJK-15G/IIRSa	
常温工况	制热量	kW	18.5	37.6	37.6	45.0	50.0
	产水量	m³/h	0.4	0.81	0.81	0.97	1.07
	输入功率	kW	4.2	8.5	8.5	10.2	11.8
	COP	W/W	4.4	4.42	4.42	4.41	4.24
名义工况	制热量	kW	14.3	29.1	29.1	32.3	34.5
	产水量	m³/h	0.27	0.54	0.54	0.6	0.64
	输入功率	kW	4.0	8.0	8.0	8.9	9.7
	COP	W/W	3.58	3.64	3.64	3.63	3.55
电源规格			380V/3N~50Hz				
最大输入功率	kW	5.8	13	13	15	17	
最大输入电流	A	11	24	24	28	32	
防触电保护类型			I类				
防护等级			IPX4				
适用环温范围		℃	-12~45				
制冷剂			R410A				
风侧换热器			高效内螺纹铜管翅片换热器				
水侧换热器			套管式换热器				
水系统	水流量	m³/h	2.5	5.0	5.0	5.6	5.9
	接管尺寸		DN25	DN40	DN40	DN40	DN40
	水压降	kPa	≤80				
外形尺寸(长*宽*高)		mm	750*750*1090	1470*750*1090	1035*1070*1740		
噪音		dB(A)	≤60		≤65		
重量		kg	150	230	265	285	285

1) 常温工况: 干球温度20℃, 湿球温度15℃, 进水温度15℃, 出水温度55℃;
 2) 名义工况: 干球温度7℃, 湿球温度6℃, 进水温度9℃, 出水温度55℃;
 3) 执行标准: GB/T 21362-2023;
 4) 规格参数随产品改良而更改, 恕不另行通知, 请以实际产品为准。

常温空气源热泵热水机



机组型号			SJK-20G/IIRSa	SJK-25G/IIRSa	SJK-30G/IIRSa	SJK-50G/IIRSa
常温工况	制热量	kW	75	90	100	186
	产水量	m³/h	1.61	1.93	2.15	4.0
	输入功率	kW	17.0	20.5	23.3	42.2
	COP	W/W	4.42	4.40	4.30	4.41
名义工况	制热量	kW	58	64.5	69.0	136
	产水量	m³/h	1.08	1.2	1.29	2.54
	输入功率	kW	16.0	18.0	19.5	28.0
	COP	W/W	3.62	3.58	3.54	3.58
电源规格			380V/3N~50Hz			
最大输入功率	kW	26	30	34	58	
最大输入电流	A	49	57	65	110	
防触电保护类型			I类			
防护等级			IPX4			
适用环境温度		°C	-12~45			
制冷剂			R410A			
风侧换热器			高效内螺纹铜管翅片换热器			
水侧换热器			套管式换热器			
水系统	水流量	m³/h	10.0	11.1	11.9	23.4
	接管尺寸		DN50	DN50	DN50	DN80
	水压降	kPa	≤50			
外形尺寸 (长*宽*高)		mm	1950*1060*1925			2830*1345*2355
噪音		dB(A)	≤70			≤75
重量		kg	600	630	630	1100

- 1) 常温工况: 干球温度20°C, 湿球温度15°C, 进水温度15°C, 出水温度55°C;
- 2) 名义工况: 干球温度7°C, 湿球温度6°C, 进水温度9°C, 出水温度55°C;
- 3) 执行标准: GB/T 21362-2023;
- 4) 规格参数随产品改良而更改, 恕不另行通知, 请以实际产品为准。

超低温空气源热泵热水机



机组型号			SJK-5G/IIRSDa	SJK-10G/IIRSDa (双)	SJK-12G/IIRSDa	SJK-15G/IIRSDa
常温工况	制热量	kW	18.5	37.6	45.0	50.0
	产水量	m³/h	0.40	0.81	0.97	1.07
	输入功率	kW	4.2	8.5	10.2	11.8
	COP	W/W	4.40	4.42	4.41	4.24
名义工况	制热量	kW	11.2	22.2	26.2	28.1
	产水量	m³/h	0.21	0.41	0.49	0.53
	输入功率	kW	4.3	8.5	9.9	10.8
	COP	W/W	2.60	2.61	2.65	2.60
电源规格			380V/3N~50Hz			
最大输入功率	kW	5.8	13	15	17	
最大输入电流	A	11	24	28	32	
防触电保护类型			I类			
防护等级			IPX4			
适用环境温度		°C	-30~45			
制冷剂			R410A			
风侧换热器			高效内螺纹铜管翅片换热器			
水侧换热器			套管式换热器			
水系统	水流量	m³/h	3.2	6.4	7.5	8.1
	接管尺寸		DN25	DN40	DN40	DN40
	水压降	kPa	≤80			
外形尺寸 (长*宽*高)		mm	750*750*1090	1470*750*1090	1035*1070*1740	1035*1070*1740
噪音		dB(A)	≤60	≤60	≤65	≤65
重量		kg	150	260	295	295

- 1) 常温工况: 干球温度20°C, 湿球温度15°C, 初始水温15°C, 终止水温55°C;
- 2) 名义工况: 干球温度-7°C, 湿球温度-8°C, 初始水温9°C, 终止水温55°C;
- 3) 执行标准: GB/T 21362-2023;
- 4) 规格参数随产品改良而更改, 恕不另行通知, 请以实际产品为准。

超低温空气源热泵热水机



机组型号			SJK-25G/IIRSDa	SJK-30G/IIRSDa	SJK-50G/IIRSDa
常温工况	制热量	kW	90	100	186
	产水量	m ³ /h	1.93	2.15	4.00
	输入功率	kW	20.5	23.3	42.2
	COP	W/W	4.40	4.30	4.41
低温工况	制热量	kW	52.5	56.0	108
	产水量	m ³ /h	0.98	1.05	2.02
	输入功率	kW	19.8	21.7	41.6
	COP	W/W	2.65	2.58	2.60
电源规格			380V/3N~50Hz		
最大输入功率	kW		32	34	58
最大输入电流	A		61	65	110
防触电保护类型			I类		
防护等级			IPX4		
适用环境温度		°C	-30~45		
制冷剂			R410A		
风侧换热器			高效内螺纹铜管翅片换热器		
水侧换热器			套管式换热器		
水系统	水流量	m ³ /h	15.0	16.1	31.0
	接管尺寸		DN50/DN65	DN50/DN65	DN80
	水压降	kPa	≤50		
外形尺寸 (长*宽*高)		mm	2010*1165*2210	2010*1165*2210	2330*1345*2355
噪音		dB(A)	≤70	≤70	≤75
重量		kg	696	700	1150

- 1) 常温工况: 干球温度20°C, 湿球温度15°C, 初始水温15°C, 终止水温55°C;
- 2) 名义工况: 干球温度-7°C, 湿球温度-8°C, 初始水温9°C, 终止水温55°C;
- 3) 执行标准: GB/T 21362-2023;
- 4) 规格参数随产品改良而更改, 恕不另行通知, 请以实际产品为准。

空气源热泵热水机工程安装示意图

开式水箱热水系统

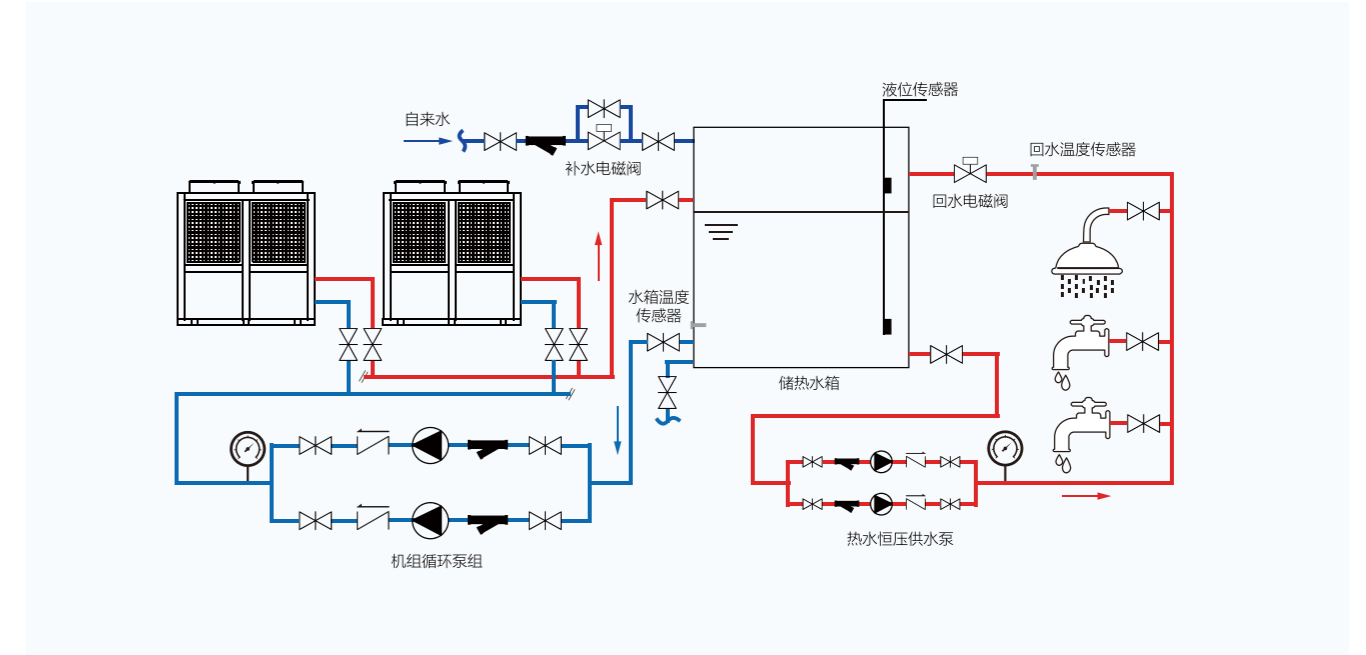

闭式水箱热水系统

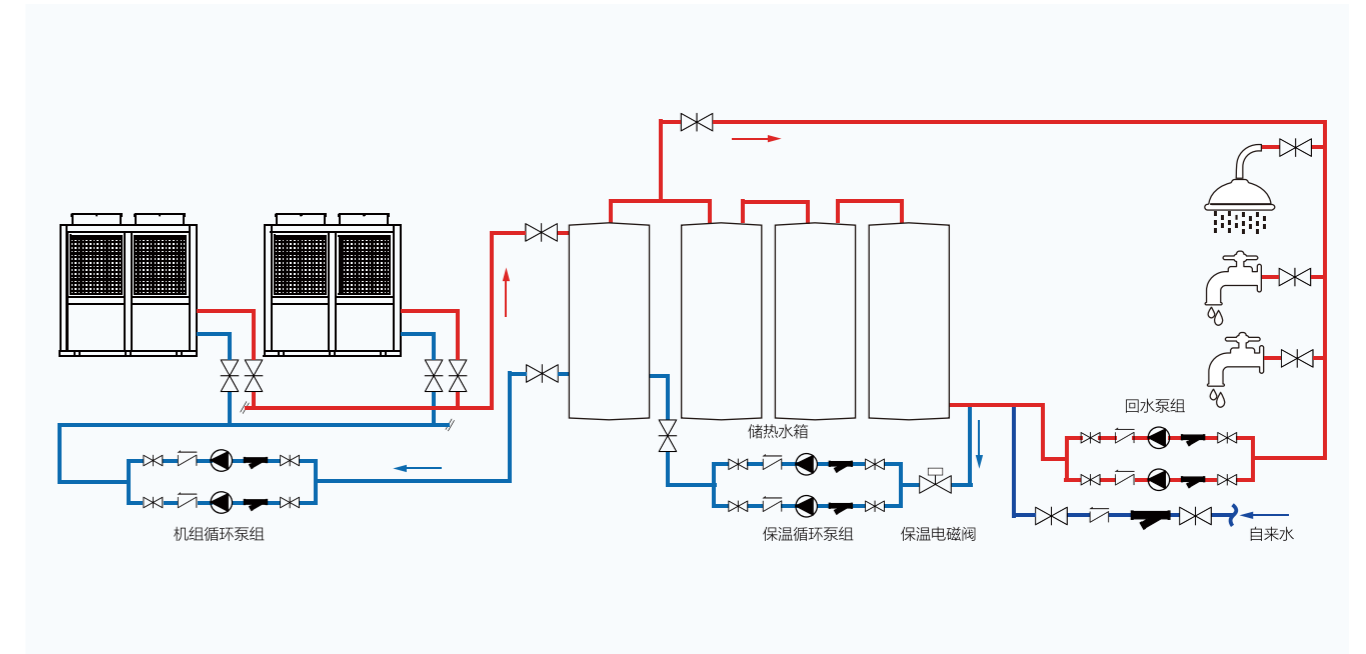

高温水源热泵机组

SJS-LR 冷热水系列

SJS-RSG 高温热泵系列

性能特点

冷热联供 | 一机多用

制热同时还能源源不断提供冷量，相比传统冷水机组+加热设备组合方式而言，使用更方便，占地面积更小，投资成本更低；

高效节能 | 省电85%

制冷制热综合能效比最高可达8.0，相比传统冷水机组+电加设备组合方式而言，省电85%；

高温出水 | 用途广泛

热水出水最高82°C(R134a)/98°C(R515B)，同时还可提供最低5°C低温冷冻水，适用于工厂冷热需求等各种场合；

安全可靠 | 经久耐用

不直接接触加热介质，从根本上杜绝易燃、易爆、漏电等安全隐患，使用寿命长达15年以上，维护成本低，安全又耐用；

应用场所

屠宰场、餐饮场所、啤酒厂、乳业、医药、工业等。



高温水源热泵机组



高效节能



98°C高温出水



精准控温



冷热联供



多重保护



远程云控制



维修便捷



低噪音



结构紧凑

机组型号		SJS-5G/II RSgB	SJS-12G/II RSgB	SJS-24G/II RSgB	SJS-50G/II RSgB		
名义工况	制热量	kW	17.0	40.5	80.4	170.0	
	输入功率	kW	4.2	10.1	20.0	41.5	
	COP	W/W	4.05	4.00	4.02	4.10	
高温工况	制冷量	kW	19.3	46.2	98.3	206.3	
	输入功率	kW	4.9	12.4	24.8	52.5	
	COP	W/W	3.94	3.96	3.96	3.93	
电源规格		380V/3N~50Hz					
最大输入功率	kW	6	14	28	55		
最大输入电流	A	11	27	55	105		
防触电保护类型		I类					
防护等级		IPX4					
源侧出水温度范围		5~40					
使用侧出水温度范围		35~82					
制冷剂		R134a					
源侧换热器		高效板式换热器					
使用侧换热器		板式换热器/套管式换热器					
水系统	源侧	水流量	m ³ /h	1.4	3.3	6.5	13.8
		接管尺寸		DN25	DN40	DN40	DN50
		水压降	kPa	≤50			
	使用侧	水流量	m ³ /h	1.8	4.4	8.6	18.3
		接管尺寸		DN25	DN40	DN50	DN65
		水压降	kPa	≤50			
外形尺寸(长*宽*高)		mm	780*830*735	1110*710*740	1500*1000*865	2010*1165*1055	
噪音		dB(A)	≤50	≤52	≤55	≤65	
重量		kg	126	200	360	680	

1) 名义工况: 热源侧进/出水温度38°C/30°C, 使用侧进/出水温度62°C/70°C;

2) 高温工况: 热源侧进水温度48°C/40°C, 使用侧进/出水温度72°C/80°C;

4) 执行标准: GB/T 25861-2023;

5) 规格参数随产品改良而更改, 恕不另行通知, 请以实际产品为准。

高温水源热泵机组



机组型号		SJS-15G/IIRSGd	SJS-25G/IIRSGd	SJS-50G/IIRSGd		
名义工况	制热量	kW	49.1	78.4	157.1	
	输入功率	kW	12.0	19.3	38.5	
	COP	W/W	4.10	4.06	4.08	
高温工况	制冷量	kW	50.6	80.0	160.1	
	输入功率	kW	14.4	23.0	45.8	
	COP	W/W	3.52	3.48	3.50	
电源规格		380V/3N~50Hz				
最大输入功率		kW	19	30	60	
最大输入电流		A	36	58	115	
防触电保护类型		I类				
防护等级		IPX4				
源侧出水温度范围		°C	5~50			
使用侧出水温度范围		°C	35~98			
制冷剂		R515B				
源侧换热器		高效板式换热器				
使用侧换热器		套管式换热器/板式换热器		板式换热器		
水系统	源侧	水流量	m ³ /h	4.0	6.4	12.7
		接管尺寸		DN40	DN40	DN50
		水压降	kPa	≤50		
	使用侧	水流量	m ³ /h	5.3	8.4	16.9
接管尺寸			DN40	DN50	DN65	
		水压降	kPa	≤50		
外形尺寸(长*宽*高)		mm	1110*710*740	1500*1000*865	2010*1165*1055	
噪音		dB(A)	≤52	≤55	≤65	
重量		kg	245	380	735	

- 1) 名义工况: 热源侧进/出水温度48°C/40°C, 使用侧进/出水温度72°C/80°C;
- 2) 高温工况: 热源侧进水温度53°C/45°C, 使用侧进/出水温度82°C/90°C;
- 4) 执行标准: GB/T 25861-2023;
- 5) 规格参数随产品改良而更改, 恕不另行通知, 请以实际产品为准。

水源热泵机组工程安装示意图

水源高温热泵热水系统

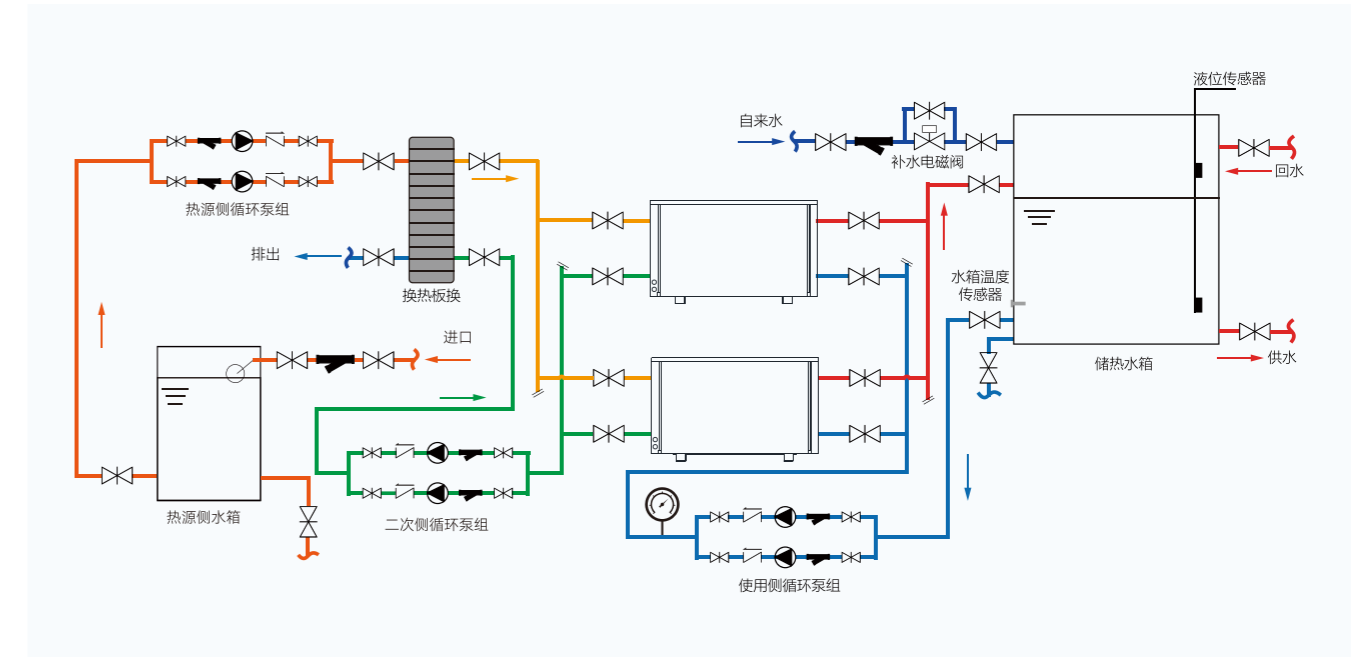

水源热泵冷热水系统

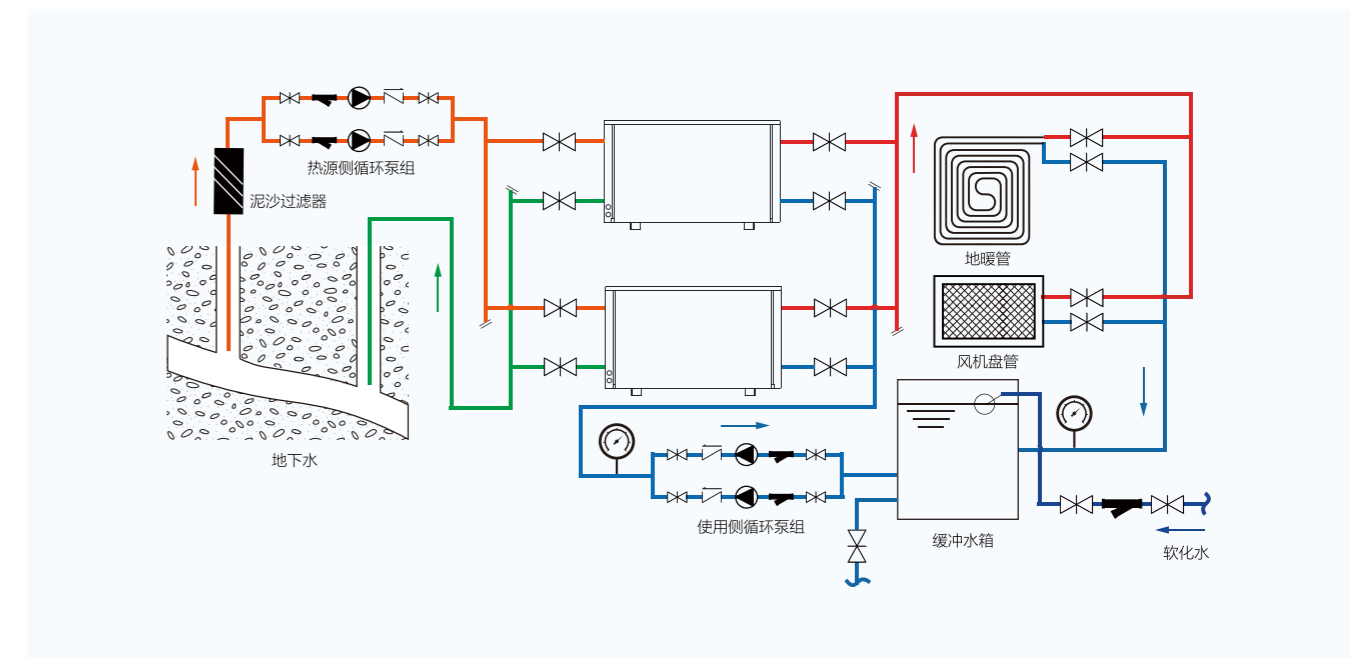

高效空气源热泵泳池机

SJK-Y 常温系列

SJK-YD 超低温系列

性能特点

绿色节能 | 省电环保

电能驱动下吸收空气中热量而制热，相比传统电热方式而言省电80%以上；采用新型环保制冷剂R410A，低GWP，零ODP，绿色无污染；

安全可靠 | 放心使用

水电分离，无燃烧，不漏电，不漏气，无污染，杜绝易燃、易爆、触电、中毒等传统加热设备的安全隐患；

防腐设计 | 经久耐用

采用钛管换热器，有效抵御水中氯离子的破坏，耐酸、耐腐蚀，使用寿命可达10年以上，完全对人体无害；

精准控温 | 舒适体验

采用先进控制系统，实时对泳池水温精准监测，全天候对泳池恒温。

应用场所

别墅、小区、酒店、会所、游乐场等。



空气源热泵泳池机



机组型号	常温型		SJK-5G/IIYa	SJK-12G/IIYa	SJK-25G/IIYa	SJK-50G/IIYa
	超低温型		SJK-5G/IIYDa	SJK-12G/IIYDa	SJK-25G/IIYDa	SJK-50G/IIYDa
名义工况	制热量	kW	20	46	95	187
	输入功率	kW	4.0	9.2	19.0	38
	COP	W/W	5.00	5.01	5.01	4.92
低温工况	制热量	kW	15	38	75	14.8
	输入功率	kW	3.5	8.8	17.4	34.8
	COP	W/W	4.31	4.32	4.31	4.25
电源规格	380V/3N~50Hz					
最大输入功率	kW	6	12	29	55	
最大输入电流	A	11	23	55	108	
防触电保护类型	I类					
防护等级	IPX4					
适用环温范围	°C	-12~45 (常温型) / -30~45 (超低温型)				
制冷剂			R410A	R410A	R410A	R410A
风侧换热器	高效内螺纹铜管翅片换热器					
水侧换热器	钛管换热器					
水系统	水流量	m³/h	3.4	7.9	16.3	32.2
	接管尺寸		DN25	DN40	DN65	DN80/DN100
	水压降	kPa	≤50			
外形尺寸 (长*宽*高)	mm	750*810*1060	1035*1070*1740	2010*1165*2210	2330*1345*2355	
噪音	dB(A)	≤56	≤60	≤70	≤75	
重量	kg	150	300	700	1250	

- 1) 名义工况：干球温度20℃，湿球温度15℃，进水温度25℃，出水温度30℃；
- 2) 低温工况：干球温度7℃，湿球温度6℃，进水温度25℃，出水温度30℃；
- 3) 执行标准：GB/T 11969-2014；
- 4) 规格参数随产品改良而更改，恕不另行通知，请以实际产品为准。

空气源热泵泳池机工程安装示意图

泳池间接加热系统

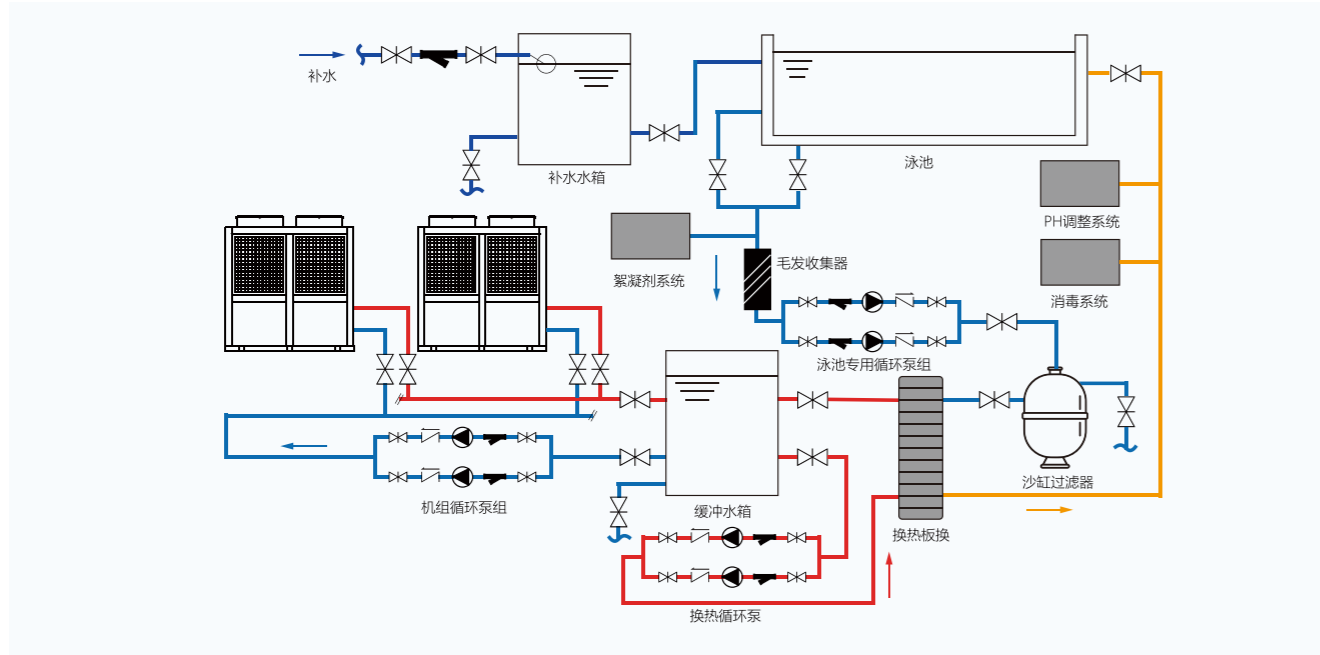

泳池直接加热系统

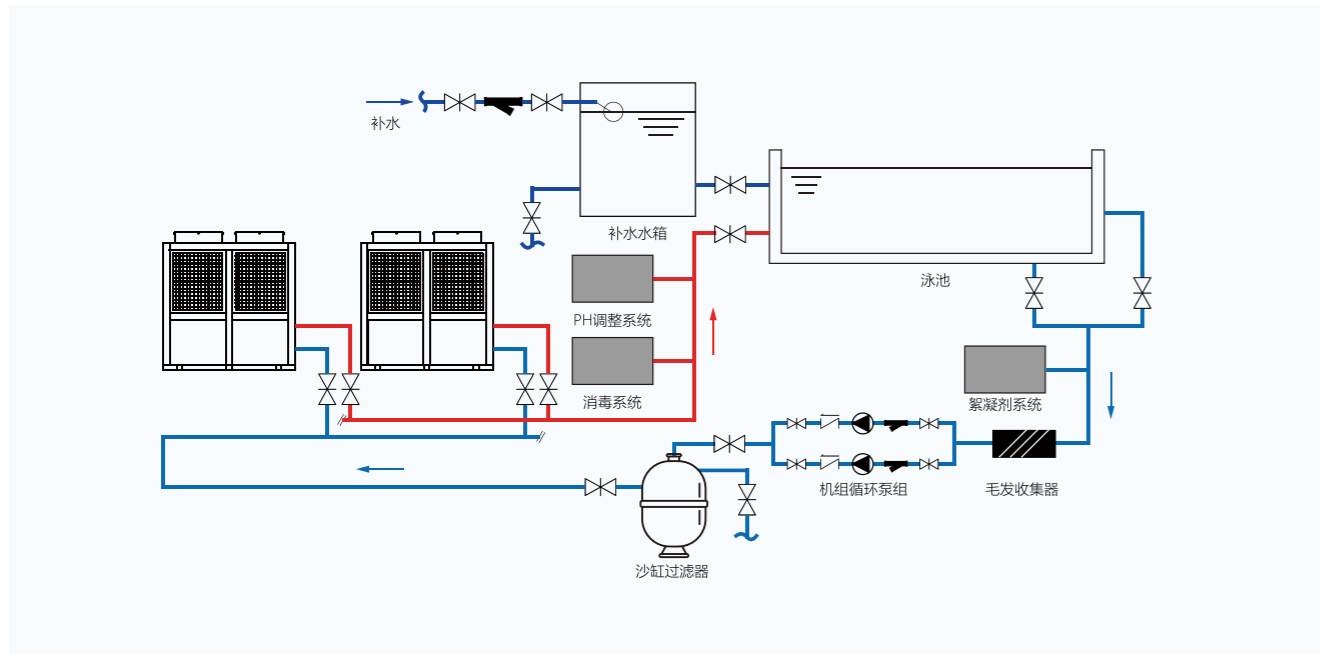

工程案例

ENGINEERING CASE

新疆昌吉-某小区、学校

该项目位于新疆昌吉自治州呼图壁县，建筑为新建回迁小区及学校用房，建筑面积约10万平方米，原采用燃煤锅炉。该地区冬季低于-20℃环境温度时间长，而且冬季湿度经常在80%以上，对于空气源热泵是严峻考验！我公司凭借高品质低温产品及多年北方空气源热泵集中供暖工程设计经验，成功中标该项目，经过1个采暖季运行，打破了当地工程师及政府对空气源热泵在供暖中的偏见！供热效果超出预期，节能明显！

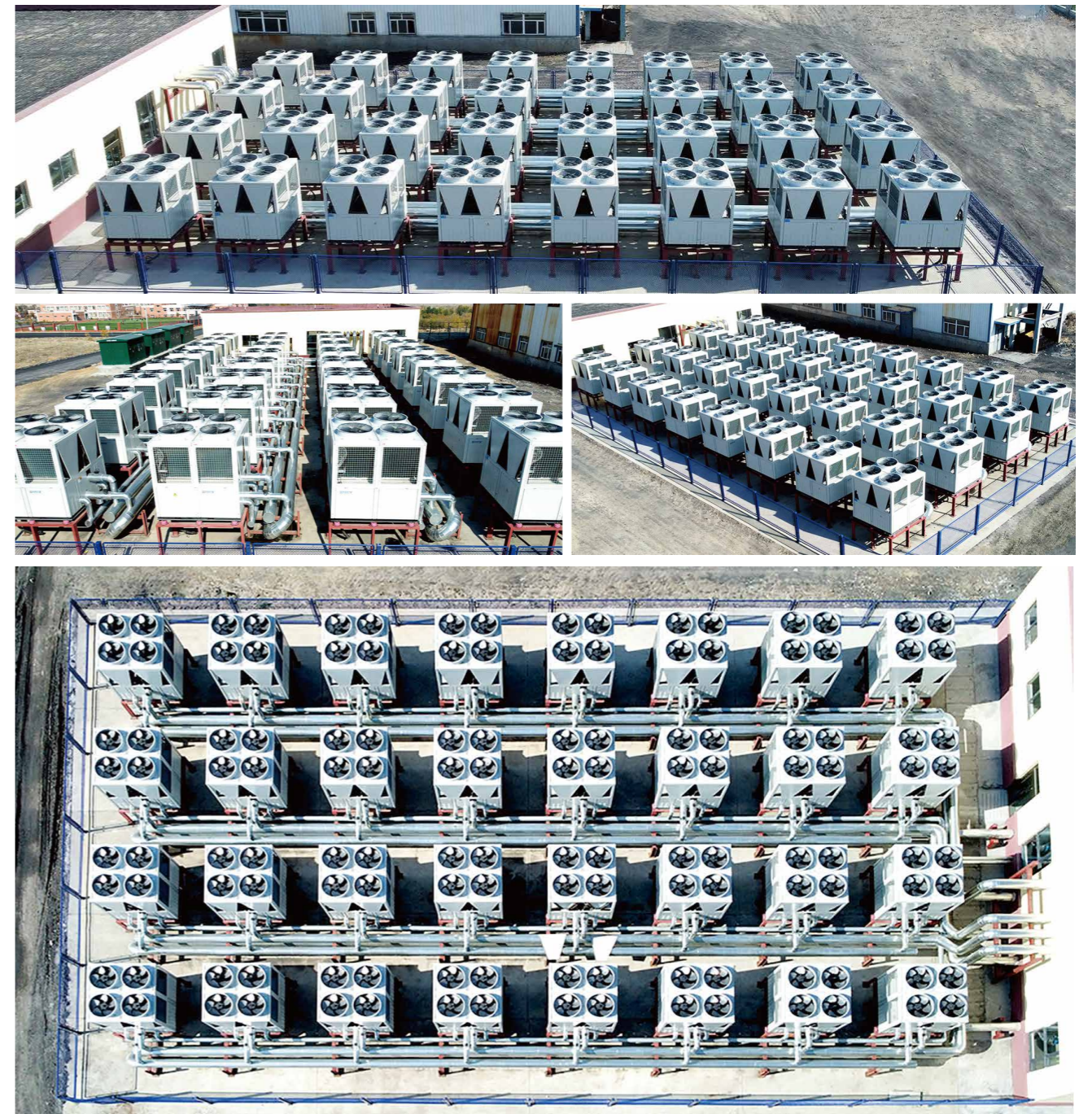

江苏-苏州公寓

项目位于苏州市，项目涉及的采暖、热水等应用场景均配置苏净空气能设备，其中热水系统采用承压式供水共66台，SJK-10G/IIRSa高效空气源热泵热水机，恒定供水55℃。



西藏拉萨-某中学

此项目为空气能+太阳能供热相结合采暖，末端为暖气片，室内温度保持在20度以上，同时为师生宿舍提供24小时生活热水服务，此项目设计了自控系统，调节供热周期整体能耗，并建立了智慧监控大屏，运行数据实时上传，开创了西藏地区教育系统供热新篇章。



西藏拉萨-某中学

此项目是西藏地区教育系统高寒高海拔示范项目，苏净配合设计院和总包方设计，并现场安装指导，调试，达到室内22℃以上效果，满足索县中学校内建筑设施，师生宿舍，教学楼温暖如春，同时师生洗澡淋浴热水也都有苏净空气能提供。综合节能效果显著。



山西阳曲县-黄河京都大酒店

项目为太原方特的配套工程，是太原市政府重点工程，建筑面积23000m²，项目采用SJK-48G/IILRDa超低温冷热水机和SJK-20G/IIRSD超低温热水机满足用户热水和供暖需求。



云南昆明-某医院

该项目为云南昆明某医院，建筑采暖项目，采用4台SJK-50G/IIRSDa，超低温空气源热泵采暖机，恒定供水50℃。



河北邯郸-邱县一中

项目地点位于邯郸邱县第一、第三中学，15年采暖托管服务，项目采用苏净空气能SJK-48G/IILRDa超低温冷水机。



河北张家口-一建建筑公司职工小区

该项目地共两栋楼，面积9600m²，末端为地暖供暖。苏净空气能采用合同能源管理模式成功将项目进行推进，并配置了旗下24P超低温空气源热泵供暖机组，节能性强，供暖效果显著，机组在低温环境下也能稳定制热，受到了当地政府部门关注和认可，也为苏净空气能的样板市场再次添砖增瓦。

内蒙古呼和浩特-昭君水世界

项目位于内蒙古呼市，项目涉及的采暖、热水、泡池等应用场景均配置苏净空气能设备，采用SJK-48G/IILRDa超低温冷水机，SJK-30G/IIRSD超低温热水机等。



辽宁大连-金玛购物广场

项目位于大连金玛购物广场,处于花园口经济区核心位置,建筑面积17900m²,项目采用苏净空气能SJK-24G/IILRDa超低温冷水热水机。



西藏拉萨-某中学

此项目为空气能+太阳能供热相结合采暖,末端为暖气片,室内温度保持在20度以上,同时为师生宿舍提供24小时生活热水服务,此项目设计了自控系统,调节供热周期整体能耗,并建立了智慧监控大屏,运行数据实时上传。开创了西藏地区教育系统供热新篇章。



北京-翠湖别墅

北京翠湖别墅多能源互补供暖项目,建筑面积50000m²,采用苏净空气能SJK-60G/IILRDa超低温冷水热水机。



河北廊坊固安县-消防站

项目位于廊坊城市建设“大三点”组团重要支点的固安县,应用于温泉园区消防站,配置苏净空气能SJK-24G/IILRDa超低温冷水热水机,满足日常冷热需求。



宁夏中宁县-行政事业单位

中宁县行政事业单位燃煤锅炉淘汰改造项目地址:大战场中学,大战场完小,东河完小,宽口井完小,花豹湾小学,配置苏净空气能SJK-48G/IILRDa超低温冷水热水机。

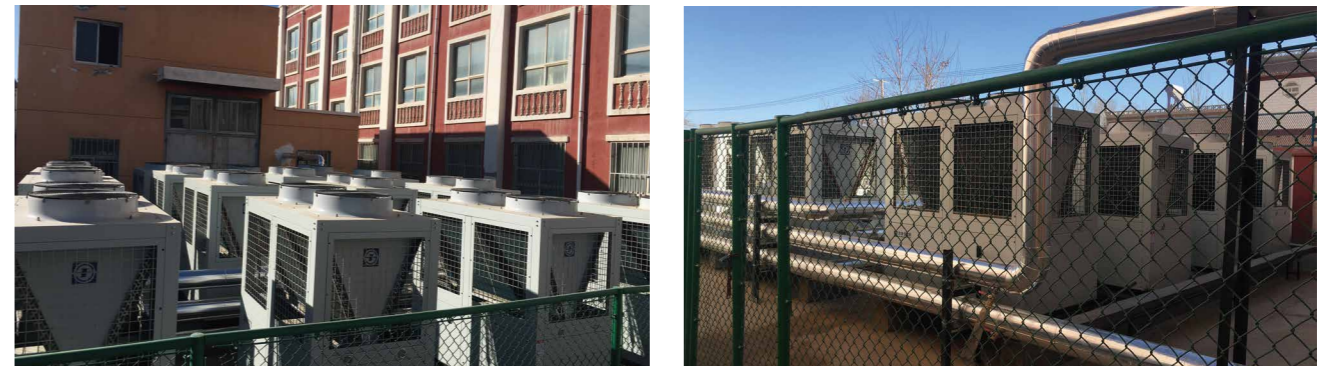

河北廊坊-天奕商厦

项目采用苏净空气能SJK-24G/IILRDa超低温冷水热水机,用于商场10000m²日常制冷和供暖。



西藏昌都-通泰大厦

项目位于海拔4000米的昌都市，项目涉及的采暖、热水等应用场景，建筑面积33000m²，配置苏净空气能SJK-48G/IILRDa超低温冷水热水机。

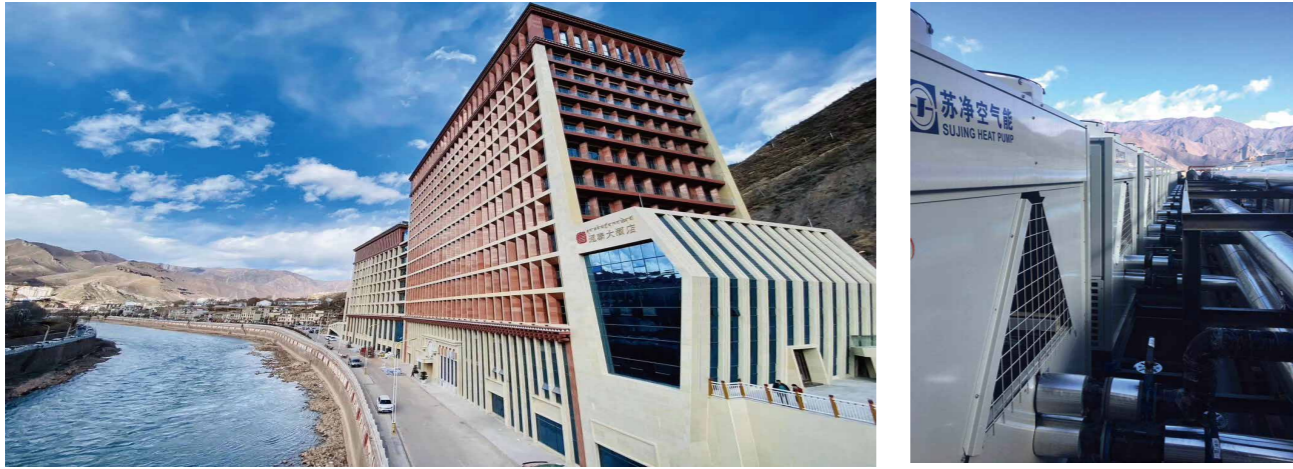

西藏拉萨-城投大厦

城投大厦是西藏地区最大国有企业拉萨城投集团的总部所在地，建筑面积35000m²，采用苏净空气能SJK-60G/IILRDa超低温冷水热水机结合太阳能，用于大厦供暖，节能效果显著。



山西太原阳曲县-三馆一院

此项目是阳曲县重大文化项目，建筑面积13500m²，建成后作为阳曲县和太原市文化场馆，丰富群众的文化生活需求，项目采用苏净SJK-60G/IILRDa型号机组8台，冬天采暖，夏天制冷，一机两用，苏净空气能于2020年年底施工完毕交付使用。



安徽-某面粉厂

安徽某面粉厂员工宿舍采暖系统，10000m²，配置苏净空气能SJK-50G/IILRDa超低温冷水热水机用于日常制冷和采暖，SJK-30G/IIRSDa超低温热水热水机全年供应热水。



山东莱州-某矿老年健身所

莱州某矿老年健身所，项目采用苏净空气能SJK-48G/IILRDa超低温冷水热水机，满足日常冷暖热需求，为老人提供舒适空间。



山东莱州-某山庄小区

山东莱州山庄小区集中供热，106000m²按80%入住率设计，配置苏净空气能SJK-48G/IILRDa超低温冷水热水机冬天采暖夏天制冷，末端地暖，运行三个采暖季效果良好，节能环保。

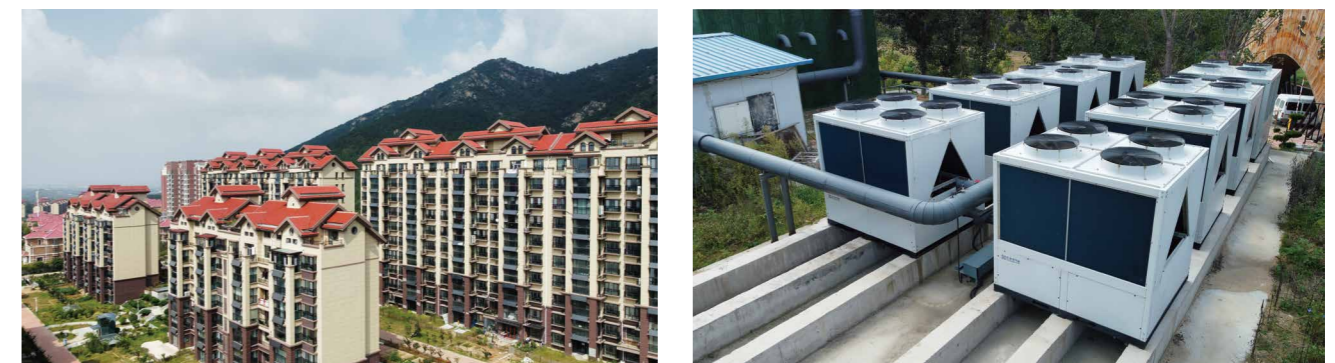

江苏无锡-国际饭店

项目为无锡市中心四星级旅游酒店,客房数量380间套。项目采用苏净空气能SJK-10G/IIRS超低热水机用于酒店热水供应。



山东莱州-百大国际健身广场

山东百大商业集团下属的百大国际健身广场,地处美丽的莱州城最繁华商业中心,是集健身、休闲、娱乐于一体的休闲中心。健身广场内设有2个标准游泳池,水量分别为525m³和300m³。为了给消费者提供多功能、高清洁度且保持恒温的游泳设备,该健身会所设计采用安全、环保、高效节能产品——空气源热泵,对泳池进行恒温加热及制取洗浴热水。



新疆奎屯-天虹纺织员工宿舍

项目为天虹纺织厂员工宿舍热水工程,采用苏净空气能SJK-25G/IIRSD超低热水机,为厂区5000名员工提供温暖舒适的热水。



西藏拉萨-飞天大酒店

项目位于拉萨市柳梧新区,建筑面积45587m²,是标准的五星级高端酒店,采用苏净空气能SJK-24G/IIRSD超低热水机,日供水120吨。



浙江宁波-江北中学

项目为学校食堂热水改造工程,采用空气能加太阳能形式,配置苏净空气能SJK-10G/IIRS热水机。



江苏淮安-某养猪场

项目采用苏净空气能SJK-10G/IIRS热水机,为养猪场全年供应热水,满足其夏天制冷和冬天供暖的需求。



甘肃白银-某工业厂房

项目为甘肃白银某工业厂房空调系统改造工程，配置苏净空气能SJK-24G/IILRDa超低温冷水热水机，满足供热和制冷需求。



甘肃武威-某企业办公楼

项目为甘肃武威某企业新建办公楼采暖工程，采暖面积7000m²，配置苏净空气能SJK-50G/IILRDa超低温冷水热水机，一机两用，冬天采暖，夏天制冷。



河北石家庄-鹿泉六校

该项目共计六所小学，分别为石家庄鹿泉南降壁小学、石家庄鹿泉南庄小学、石家庄鹿泉马山小学、石家庄鹿泉牛山小学、石家庄鹿泉龙凤湖小学、石家庄鹿泉西鲍庄小学，提供供暖服务，项目面积约为20000m²，配置苏净空气能SJK-24G/IILRDa超低温冷水热水机，室内温度保持在18℃以上，为学生提供一个温暖的学习环境。



辽宁葫芦岛市-梅兰酒店

辽宁葫芦岛兴城梅兰酒店为五星级酒店，建筑总面积7000m²，项目分为客房和餐厅两个系统。配置苏净空气能SJK-24G/IILRDa超低温冷水热水机，冬季采暖，夏季制冷。



辽宁葫芦岛市-龙港卫生院

项目为辽宁葫芦岛市龙港区某卫生院节能系统改造工程，采用苏净空气能SJK-24G/IILRDa超低温冷水热水机，提供采暖和制冷服务，机组运行稳定，节能效果显著。



青海门源-某搅拌站

项目为青海门源搅拌站节能系统改造工程，建筑面积约为4500m²，采用苏净空气能SJK-24G/IILRDa超低温冷水热水机，冬天采暖，夏季制冷。



山东-天承生物所

项目为山东天承生物所采暖改造工程,供暖面积约为4200m²,配置苏净空气能SJK-24G/IILRDa超低温冷水热水机,供暖效果显著,节能又舒适。



山西临汾-某养鸡场

项目为山西临汾养鸡场供热工程,采用苏净空气能SJK-24G/IIRS1Da超低温热泵采暖机,为养鸡场提供全年供热需求。



山西阳曲县-新星苑扶贫小区

阳曲县新星苑扶贫小区为太原市重点异地扶贫搬迁小区,位于阳曲县双阳路与314省道交叉口西,总建筑面积为40000m²,一直采用燃气锅炉采暖,每到采暖季,气源不足,导致采暖中断效果差,且运行费用很高,当地天然气单价为4.5元/m³,运行成本达到40元/m²,实际收费为17.6元/m²,属于严重亏本运营状态,2020年采暖季,改为苏净空气能SJK-48G/IILRDa超低温冷水热水机,共22台,电价0.5元/m²,实际运行费用为16.33元/m²,比原有天然气锅炉节省23.67元/m²,每年节省运行费用88万元,经历了两个采暖季寒冬的考验,室内气温达到22℃以上,效果良好,收到当地政府和供热公司的一致好评!



合作客户

COOPERATIVE CUSTOMERS



客户案例

TYPICAL CUSTOMER CASES

01	2019年（北京）世界园艺博览会	48	山西临汾某幼儿园
02	河北邯郸邱县一中	49	山西太原某扶贫小区
03	河北邯郸邱县三中	50	山西阳曲康复中心
04	辽宁大连金玛购物广场	51	山西阳曲影剧院
05	内蒙古呼和浩特昭君水世界	52	山西阳曲教堂
06	北京市翠湖别墅	53	山西太原某厂房
07	甘肃白银厂房空调系统	54	山西太原阳曲派出所
08	甘肃白银医院热水系统	55	山西太北留小学
09	甘肃高速公路（天水一百花路段）	56	山西太原某生态阳光房
10	甘肃庆阳废弃物处理厂	57	山西阳曲美术馆
11	甘肃武威办公楼	58	山西阳曲图书馆
12	重庆市洪崖洞中华悬崖城热水工程	59	山西阳曲文化馆
13	云南昆明市空港物流园宿舍热水工程	60	山西阳曲停车场
14	河北廊坊固安县公安局温泉园区消防站	61	山西阳曲党校
15	河北廊坊天奕商厦	62	山西阳曲凌井店乡政府大楼
16	河北邢台市邢台矿	63	江苏苏州相城粮库
17	河北魏县温室大棚花卉种植	64	辽宁盘锦某石子烘干厂
18	河北张家口市一建建筑公司职工小区	65	山西阳曲高村乡政府大楼
19	石家庄鹿泉南降壁小学	66	山西阳曲泥屯镇服务中心
20	石家庄鹿泉南庄小学	67	山西太原泥屯镇计划生育
21	石家庄鹿泉马山小学	68	山西太原泥屯镇政府
22	石家庄鹿泉牛山小学	69	山西阳曲红沟村党群服务中心
23	石家庄鹿泉龙凤湖小学	70	山西太原某社会福利服务中心
24	石家庄鹿泉西鲍庄小学	71	山西太原某退役军人事业局
25	石家庄鹿泉大河镇某洗浴中心	72	山西太原某搅拌站
26	黑龙江梅兰酒店	73	山西太原某饭店
27	山西阳曲黄河京都大酒店	74	山西阳曲派出所
28	山西黄崖洞壶山温泉度假酒店	75	山西阳曲利民饭店
29	辽宁大连大杨集团	76	山西阳曲孙贵成饭店
30	辽宁葫芦岛龙港卫生院	77	西藏昌都通泰大厦
31	辽宁葫芦岛市连山区中心卫生院	78	江苏徐州天虹纺织员工宿舍
32	辽宁葫芦岛八家子女生宿舍	79	浙江诸暨海亮商务酒店
33	辽宁葫芦岛八家矿工热水	80	创辉牛场
34	辽宁葫芦岛某儿童水上乐园	81	圣兴达牛场
35	内蒙古达拉特旗忠信防水材料有限公司	82	长阳三牛场
36	内蒙古达拉特旗白云鄂博矿区蒙古大营酒店	83	长阳四牛场
37	宁夏隆德县联财污水处理站	84	北京中心维修队
38	宁夏中宁大战场中学	85	江苏淮安养猪场
39	宁夏中宁大战场完小	86	江苏某木材烘干厂
40	宁夏中宁东河完小	87	西藏拉萨城投大厦
41	宁夏中宁宽口井完小	88	山东莱州百大国际健身广场
42	宁夏中宁花豹湾小学	89	山东莱州某矿老年健身所
43	青海门源搅拌站	90	山东莱州山庄小区集中供热
44	青海门源卫生院	91	无锡双良国际饭店
45	山东天承生物所	92	西藏拉萨飞天大酒店
46	山东莱州新城金矿	93	新疆奎屯天虹纺织员工宿舍
47	山西临汾养鸡厂	94	浙江宁波江北中学

客户案例

TYPICAL CUSTOMER CASES

95	河北邢台市邢台矿	142	上海同济大学
96	江苏江阴木材厂	143	上海甘泉外国语学校
97	江苏大学	144	上海黄浦区中西医结合医院
98	苏州A8主题酒店	145	上海闵行区党校
99	苏州某集团公司员工食堂	146	上海强制医疗所热水项目
100	江苏盐城东台市某学校	147	江苏无锡职业技术学校
101	江苏苏州市相城区粮食储备库	148	安泰（德清）时装有限公司冷暖工程项目
102	辽宁盘锦彩色石子烘干	149	武汉某啤酒厂
103	山东绿爽面条厂	150	新加坡某工厂
104	北京丰台站	151	云南昆明某温泉酒店
105	甘肃兰渝铁路某站	152	甘肃武威农场
106	黑龙江佳木斯车站	153	甘肃武威度假山庄
107	黑龙江牡佳高铁线-沿线站点宿舍热水	154	甘肃白银某公司工业厂房
108	黑龙江沈阳一白山铁路线站房供暖	155	西藏拉萨军区
109	新疆艾乐火车站	156	江苏南通如皋水处理设备厂
110	新疆哈密淖毛湖煤化工站	157	吉林珲春某卫生院
111	新疆乌鲁木齐一高档小区	158	吉林珲春延边八棵树别墅区
112	安徽某市政污水处理厂	159	山东济宁孔子国际学校
113	安徽某面粉厂员工宿舍	160	陕西榆林神木煤矿
114	河南登封市少林武术学校	161	辽宁葫芦岛龙港运输管理公司
115	江苏苏州阳澄湖度假酒店	162	青海门源回族自治县卫生院中心
116	云南昆明某五星酒店热水项目	163	青海马场中学
117	甘肃酒泉金塔县航天镇供暖项目	164	葫芦岛大台山售票中心
118	内蒙古鄂尔多斯锦泰大酒店	165	山西长治温泉度假酒店
119	内蒙古鄂尔多斯锦泰碓臼沟煤矿	166	河南皇家一号
120	内蒙古四子王旗煤矿生活区	167	保定市维多利亚夏郡居家养老中心
121	内蒙古呼和浩特市武川县得胜乡人民政府	168	富平中影东汇影城/北京旭普西安工厂
122	内蒙古凯胜达塑料制品有限公司	169	南开华府酒店
123	内蒙古包头市蓝天牧业供暖系统	170	太和医疗器械产业园
124	内蒙古包头交警支队九原大队	171	安徽蚌埠口腔医院
125	内蒙古包头交警支队原北郊大队	172	山东东岳酒店项目
126	江苏淮安涟水县第一中学	173	江苏泰安悦熙母婴店
127	上海大学	174	安徽桐城现代智慧农业产业园（一期）EPC项目
128	上海杉达学院	175	湖南省人民医院
129	上海市嘉定一中	176	河北衡水卓远中学
130	上海天华学院	177	内蒙古和润宾馆
131	内蒙古巴彦淖尔市中储粮单位供暖项目	178	内蒙古巴彦塔拉镇政府
132	内蒙古圣牧高科牧场供暖项目	179	内蒙古察右前旗东胜幼儿园
133	内蒙古巴彦淖尔市临河某洗煤厂办公室采暖项目	180	内蒙古察右前旗工业园区搅拌站
134	宁夏吴忠富源牧场污水保温及供暖项目	181	内蒙古凉城污水厂
135	江苏苏州西山花镜网红名宿	182	内蒙古凉城镇麦胡图镇政府
136	江苏新加管业有限公司热水项目	183	内蒙古凉城职业中学
137	无锡百和织造公司宿舍热水	184	内蒙古凉城卫生院
138	无锡光华私立学校热水	185	内蒙古中旗污水厂
139	苏州苏苑中学二期热水项目	186	内蒙古黄羊城镇政府
140	上海视觉艺术学院	187	内蒙古凉城县职业中学
141	上海华东政法大学	188	内蒙古商都县屯垦队学校

客户案例

TYPICAL CUSTOMER CASES

189	内蒙古商都县西井子学校	236	辽宁大连船舶水源热泵
190	内蒙古商都县小海子学校	237	辽宁大连鑫宇饭店旅店
191	内蒙古商都县大黑沙学校	238	辽宁大连大杨综合服务楼供暖
192	内蒙古商都县十八顷学校	239	辽宁大连大杨集团洗浴项目
193	内蒙古商都县大小库仑学校	240	辽宁大连大杨文化中心热泵项目
194	北京广渠门金茂府	241	大杨集团浴池项目
195	北京望京金茂府	242	内蒙古呼和浩特特镇厕所改造项目供暖
196	西藏日喀则反恐部队	243	山西临汾尧都区养鸡厂二期改造项目
197	河北张家口一建职工小区	244	江苏苏州创元集团办公热水工程
198	北京热力国际村换热站	245	江苏常州天宁区某酒店太阳能和空气能相结合热水工程
199	北京平谷区实验学校	246	江苏常州枫树林宾馆热水项目
200	北京平谷区第三中学	247	北京某连锁酒店热水项目
201	北京平谷区第一小学	248	青海门源公安局供暖项目
202	北京通州维通利电气公司	249	江苏溧水某有机餐厅
203	北京顺义某办公楼	250	云南澄江某度假酒店热水项目
204	西藏军区1461-21复叠热泵采暖项目	251	辽宁葫芦岛水上乐园
205	西藏军区1461-19复叠热泵采暖项目	252	辽宁沈阳某办公楼供暖
206	西藏军区达孜项目营房热水	253	辽宁沈阳苏家屯某厂房热水
207	西藏军区迎亲桥项目营房热水	254	河北邯郸红都制衣厂空调系统
208	西藏军区总医院	255	河北邯郸邱县检察院空调系统
209	西藏军区1411-27油库项目	256	河北邯郸市肥乡区职业技术教育中心热水系统
210	西藏拉萨东郊城投大厦	257	河北邯郸市肥乡区健康街商铺空调系统
211	西藏拉萨西郊城投大厦	258	河北邯郸市磁县养生会所空调热水系统
212	西藏拉萨周转房	259	河北邯郸市磁县东王女村别墅空调系统
213	辽宁青岛合众农贸大楼	260	河北邯郸市磁县东光禄村别墅空调系统
214	川藏铁路8标段建设指挥部	261	河北邯郸世骅学校热水系统
215	西藏那曲嘉黎县政务服务中心	262	河北邯郸市花官营卫生院
216	山西阳曲综改园区8#厂房	263	河北邢台南官学校热水系统
217	中铁十一局集团五公司林芝某部队营房	264	河北邢台金沙河员工热水系统
218	新疆广汇集团专用铁路卓毛湖职工楼	265	河北石家庄鹿泉卫校热水系统
219	山西晋城泽州县高都镇大兴初级中学	266	山西绿大地食品有限公司项目综合楼空调系统
220	山西晋城泽州县高都镇大兴卫生院	267	山西太原马练营养会所热水系统
221	山西晋城泽州县高都镇大兴中心小学	268	江苏南京十三中学热水系统
222	山西沁水县土沃乡初级中学	269	山东东营利津县残疾人康复托养中心
223	山西沁水县土沃乡人民政府	270	江苏盐城滨海水产养殖场
224	山西沁水县土沃乡敬老院	271	江苏盐城阜宁县大众浴池
225	山西沁水县土沃乡中心卫生院	272	江苏盐城东台红梅宾馆
226	山西沁水县土沃乡中心学校	273	江苏淮安市金湖县王庄养猪场供暖
227	山西东沟煤矿洗浴项目	274	江苏宿迁市泗洪县某养猪场供暖
228	江苏泰州某美容院热水项目	275	安徽六安市双胎猪场供暖系统
229	江苏泰州某工厂员工洗浴项目	276	安徽淮南市凤台县张集镇养殖场供暖
230	江苏泰州市海陵区某办公热水项目	277	江苏苏州吴江某会所洗浴热水
231	陕西翡翠酒店热水项目	278	江苏无锡电镀产业园高温热水系统
232	陕西榆林某公司热水项目	279	湖北安陆巨农母猪场空气能系统
233	辽宁大连某婚纱摄影楼供暖项目	280	辽宁大连动车机务段宿舍热水项目
234	辽宁大连甘井子区工地热水	281	江苏苏州太湖绢麻纺织厂热水
235	辽宁大连污水处理水源热泵	⋮	⋮

售后服务

CUSTOMER SERVICE



速度 态度 效率 周到 素养

“我们拥有一套完善的售后管理系统,为您保驾护航”



技术调研,明确客户需求
免费提供设计选型方案书
现场考察,确定参数和细节



全国范围内,专车送货上门
防水、防撞包装,避免货损
物流跟踪,1-5天到货



7×24h在线服务
定期回访,跟踪服务
1年质保,终身维护
上门巡检,保养,培训

全国服务热线
400-9625-258

www.sujingrb.com